

КАТАЛОГ

CAMOZZI
Automation

СЕРИЯ X6000 - X1000 - X2000
ФИТИНГИ
ИЗ НЕРЖАВЕЮЩЕЙ СТАЛИ

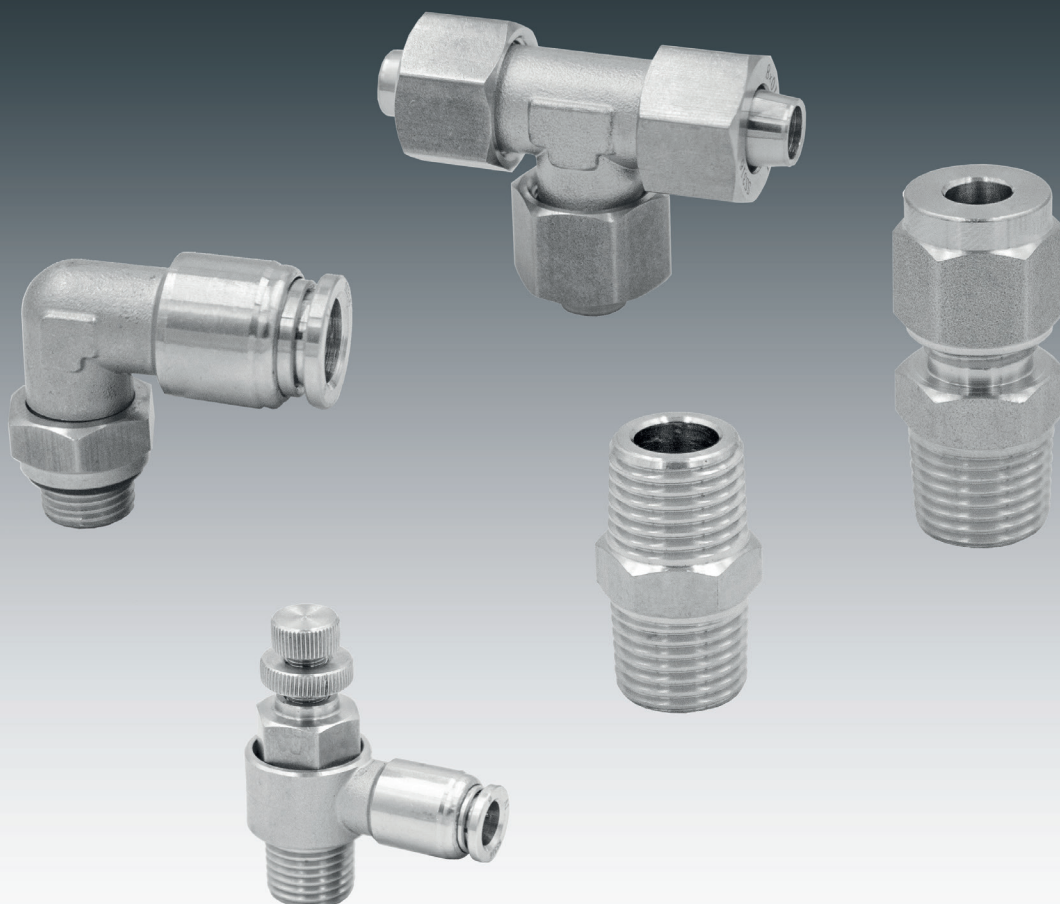

Оглавление

Фитинги цанговые. Серия X6000

	Стр.
 Модель X6510 Фитинг прямой с наружной резьбой	5
 Модель X6512 Фитинг прямой с наружной резьбой	6
 Модель X6463 Фитинг прямой с внутренней резьбой	7
 Модель X6520 Фитинг угловой с наружной резьбой	8
 Модель X6522 Фитинг угловой с наружной резьбой	9
 Модель X6563 Фитинг угловой с внутренней резьбой	10
 Модель X6430 Фитинг тройник горизонтальный	11
 Модель X6432 Фитинг тройник горизонтальный с наружной резьбой	12
 Модель X6450 Фитинг тройник Y-образный с наружной резьбой	13
 Модель X6622 Фитинг с серьгой в сборе	14
 Модель XMCO Пневмодроссель без обратного клапана с конической резьбой в сборе с серьгой (регулировка винтом)	15
 Модель XMCO Пневмодроссель без обратного клапана с цилиндрической резьбой в сборе с серьгой (регулировка винтом)	16
 Модель X6590 Фитинг прямой панельного монтажа	16
 Модель X6580 Фитинг соединитель прямой навесной	17
 Модель X6580 Фитинг переходной прямой навесной	17
 Модель X6550 Фитинг угловой навесной	17
 Модель X6540 Фитинг тройник соединитель навесной	18
 Модель X6540 Фитинг тройник переходной навесной	18
 Модель X6560 Фитинг тройник Y-образный навесной	19
 Модель X6800 Фитинг переходной для установки в цангу	20
 Модель X6900 Заглушка для установки в цангу	20

Фитинги с накидной гайкой. Серия X1000

	Стр.
 Модель X1510 Фитинг прямой с наружной резьбой	22
 Модель X1463 Фитинг прямой с внутренней резьбой	23
 Модель X1500 Фитинг угловой с наружной резьбой	24
 Модель X1541 Фитинг угловой с наружной резьбой	25
 Модель X1493 Фитинг угловой с внутренней резьбой	26
 Модель X1410 Фитинг тройник с наружной резьбой	27
 Модель X1453 Фитинг тройник с внутренней резьбой	28
 Модель X1580 Фитинг соединитель прямой навесной	28
 Модель X1580 Фитинг переходной прямой навесной	29
 Модель X1550 Фитинг угловой навесной	29
 Модель X1540 Фитинг тройник навесной	29-30
 Модель X1525 Фитинг с серьгой в сборе	30
 Модель X1703 Гайка накидная	31





Фитинги Micro. Серия X1000

	Стр.
 Модель X1511 Фитинг прямой с наружной резьбой	31

Фитинги с врезным кольцом. Серия X1000

	Стр.
 Модель X1050 Фитинг прямой с наружной резьбой	33
 Модель X1063 Фитинг прямой с внутренней резьбой	34
 Модель X1020 Фитинг угловой с наружной резьбой	35
 Модель X1093 Фитинг угловой с внутренней резьбой	36
 Модель X1000 Фитинг тройник горизонтальный с наружной резьбой	37
 Модель X1003 Фитинг тройник горизонтальный с внутренней резьбой	38
 Модель X1023 Фитинг прямой	38-39
 Модель X1220 Фитинг угловой	39
 Модель X1210 Фитинг тройник	39-40
 Модель X1250 Фитинг прямой панельного монтажа	40

Фитинги резьбовые. Серия X2000

	Стр.
 Модель X2500 Фитинг прямой с наружной резьбой	41
 Модель X2510 Фитинг прямой с наружной резьбой переходной	41
 Модель X2502 Фитинг прямой с наружной резьбой	41
 Модель X2512 Фитинг прямой с наружной резьбой переходной	42
 Модель X2530 Фитинг прямой переходной	42

Фитинги резьбовые. Серия X2000

	Стр.
 Модель X2520 Фитинг прямой переходной	42
 Модель X2522 Фитинг прямой переходной	43
 Модель X2521 Фитинг прямой переходной	43
 Модель X2543 Фитинг соединитель прямой с внутренней резьбой	43
 Модель X2543 Фитинг переходной прямой с внутренней резьбой	44
 Модель X2010 Фитинг угловой с наружной резьбой	44
 Модель X2020 Фитинг угловой переходной	44
 Модель X2013 Фитинг угловой с внутренней резьбой	45
 Модель X2080 Фитинг тройник с наружной резьбой	45
 Модель X2090 Фитинг тройник переходной	45
 Модель X2050 Фитинг тройник переходной	46
 Модель X2060 Фитинг тройник переходной	46
 Модель X2070 Фитинг тройник переходной	46
 Модель X2003 Фитинг тройник с внутренней резьбой	47
 Модель X2540 Фитинг тройник Y-образный переходной	47
 Модель X2043 Фитинг тройник Y-образный с внутренней резьбой	48
 Модель X2610 Заглушка с наружной резьбой	48
 Модель X2612 Заглушка с наружной резьбой	48
 Модель X2615 Заглушка с наружной резьбой	48

Цанговые фитинги из нержавеющей стали 316L Серия Х6000-SS316

Под трубопровод с внешними диаметрами: 4, 6, 8, 10, 12, 14, 16 мм.

Присоединение: метрическая резьба (M5, M6),
BSP (G1/8, G1/4, G3/8, G1/2),
BSPT (R1/8, R1/4, R3/8, R1/2),
NPT (по запросу).



Быстросъемные фитинги из нержавеющей стали AISI 316 серии Х6000 разработаны для использования в агрессивных средах.

Цанговая конструкция обеспечивает многократно надежное соединение трубопровода и фитинга.

Серия Х6000 может применяться в химической, фармацевтической, пищевой и упаковочной промышленности.

Вся серия фитингов Х6000 получила одобрение FDA (Управление по надзору за качеством пищевых продуктов и медикаментов).

ОСНОВНЫЕ ХАРАКТЕРИСТИКИ

Материалы	корпус и цанга: нержавеющая сталь AISI316 уплотнение: PTFE резьбовое уплотнение: FKM или отсутствует
Резьба	M5, M6, коническая ISO 7 (BSPT), цилиндрическая ISO 228 (BSP), NPT (по запросу)
Трубопроводы для присоединения	полиэстер, полиамид, полиэтилен, полиуретан, PTFE
Внешний диаметр трубопровода	∅ 4, 6, 8, 10, 12, 14, 16 мм
Рабочая среда	сжатый воздух, вода, агрессивная среда (для использования с другими средами, пожалуйста, обратитесь к инженерам Камоцци)
Температура	стандартная: -20°C ÷ +200°C кратковременная: -40°C ÷ +240°C

ПРИМЕР МОНТАЖА

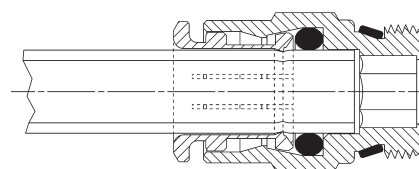

Фитинг прямой с наружной резьбой Мод. X6510

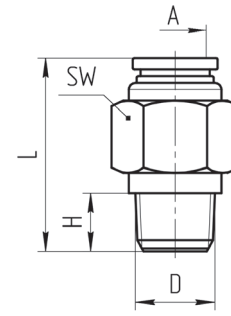

РАЗМЕРЫ					
Мод.	A	D	H	L	SW
X6510 4-M5 SS316	4	M5	4	20,2	10
X6510 4-M6 SS316	4	M6	4	20,2	10
X6510 4-1/8 SS316	4	R1/8	7,5	21,2	10
X6510 4-1/4 SS316	4	R1/4	9,5	21	14
X6510 6-M5 SS316	6	M5	4	20,6	12
X6510 6-M6 SS316	6	M6	4	20,6	12
X6510 6-1/8 SS316	6	R1/8	7,5	21,6	12
X6510 6-1/4 SS316	6	R1/4	9,5	21	14
X6510 6-3/8 SS316	6	R3/8	10,5	22	17
X6510 6-1/2 SS316	6	R1/2	12,5	24	21
X6510 8-1/8 SS316	8	R1/8	7,5	25	14
X6510 8-1/4 SS316	8	R1/4	9,5	24,5	14
X6510 8-3/8 SS316	8	R3/8	10,5	22,5	17
X6510 8-1/2 SS316	8	R1/2	12,5	24	21
X6510 10-1/8 SS316	10	R1/8	7,5	26,5	17
X6510 10-1/4 SS316	10	R1/4	9,5	28,5	17
X6510 10-3/8 SS316	10	R3/8	10,5	27	17
X6510 10-1/2 SS316	10	R1/2	12,5	25	21
X6510 12-1/4 SS316	12	R1/4	9,5	31,5	21
X6510 12-3/8 SS316	12	R3/8	10,5	29,5	21
X6510 12-1/2 SS316	12	R1/2	12,5	31,5	21
X6510 14-1/4 SS316	14	R1/4	9,5	32	22
X6510 14-3/8 SS316	14	R3/8	10,5	33	22
X6510 14-1/2 SS316	14	R1/2	12,5	33	22
X6510 16-1/4 SS316	16	R1/4	9,5	33	24
X6510 16-3/8 SS316	16	R3/8	10,5	34	24
X6510 16-1/2 SS316	16	R1/2	12,5	33	24

Фитинг прямой с наружной резьбой Мод. X6512

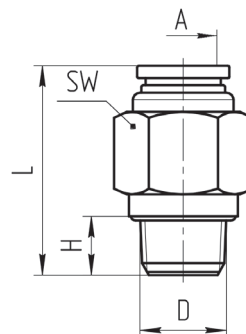

РАЗМЕРЫ					
Мод.	A	D	H	L	SW
X6512 4-M5 SS316	4	M5	4	19	10
X6512 4-M6 SS316	4	M6	4	19	10
X6512 4-1/8 SS316	4	G1/8	5,5	20,2	14
X6512 4-1/4 SS316	4	G1/4	6,5	21,2	17
X6512 6-M5 SS316	6	M5	4	19,5	12
X6512 6-M6 SS316	6	M6	4	19,5	12
X6512 6-1/8 SS316	6	G1/8	5,5	21	14
X6512 6-1/4 SS316	6	G1/4	6,5	20,6	17
X6512 6-3/8 SS316	6	G3/8	7,5	22	21
X6512 6-1/2 SS316	6	G1/2	9	23	24
X6512 8-1/8 SS316	8	G1/8	5,5	25	14
X6512 8-1/4 SS316	8	G1/4	6,5	24,5	17
X6512 8-3/8 SS316	8	G3/8	7,5	22,5	21
X6512 8-1/2 SS316	8	G1/2	9	32	24
X6512 10-1/8 SS316	10	G1/8	5,5	27,5	17
X6512 10-1/4 SS316	10	G1/4	6,5	28,5	17
X6512 10-3/8 SS316	10	G3/8	7,5	27	21
X6512 10-1/2 SS316	10	G1/2	9	24	24
X6512 12-1/4 SS316	12	G1/4	6,5	31,3	21
X6512 12-3/8 SS316	12	G3/8	7,5	29,5	21
X6512 12-1/2 SS316	12	G1/2	9	30,3	24
X6512 14-1/4 SS316	14	G1/4	6,5	32	22
X6512 14-3/8 SS316	14	G3/8	7,5	33	22
X6512 14-1/2 SS316	14	G1/2	9	32	24
X6512 16-1/4 SS316	16	G1/4	6,5	33	24
X6512 16-3/8 SS316	16	G3/8	7,5	34	24
X6512 16-1/2 SS316	16	G1/2	9	32	24

Фитинг прямой с внутренней резьбой Мод. Х6463

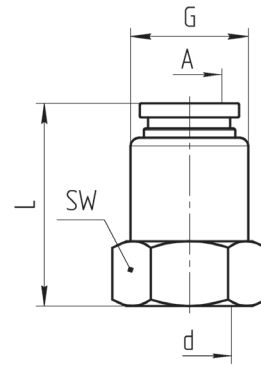

РАЗМЕРЫ					
Мод.	A	d	G	L	SW
Х6463 4-M5 SS316	4	M5	10,5	20,2	12
Х6463 4-M6 SS316	4	M6	10,5	20,2	12
Х6463 4-1/8 SS316	4	G1/8	10,5	21,2	12
Х6463 4-1/4 SS316	4	G1/4	10,5	21	17
Х6463 6-M5 SS316	6	M5	12,5	20,6	14
Х6463 6-M6 SS316	6	M6	12,5	20,6	14
Х6463 6-1/8 SS316	6	G1/8	12,5	21,6	14
Х6463 6-1/4 SS316	6	G1/4	12,5	21	17
Х6463 6-3/8 SS316	6	G3/8	12,5	22	21
Х6463 6-1/2 SS316	6	G1/2	12,5	24	24
Х6463 8-1/8 SS316	8	G1/8	14,5	25	17
Х6463 8-1/4 SS316	8	G1/4	14,5	24,5	17
Х6463 8-3/8 SS316	8	G3/8	14,5	22,5	21
Х6463 8-1/2 SS316	8	G1/2	14,5	24	24
Х6463 10-1/8 SS316	10	G1/8	17	26,5	17
Х6463 10-1/4 SS316	10	G1/4	17	28,5	17
Х6463 10-3/8 SS316	10	G3/8	17,5	27	21
Х6463 10-1/2 SS316	10	G1/2	17,5	25	24
Х6463 12-1/4 SS316	12	G1/4	20,5	31,3	21
Х6463 12-3/8 SS316	12	G3/8	20,5	29,5	21
Х6463 12-1/2 SS316	12	G1/2	20,5	31,3	24
Х6463 14-1/4 SS316	14	G1/4	22	32	22
Х6463 14-3/8 SS316	14	G3/8	22	33	24
Х6463 14-1/2 SS316	14	G1/2	22	33	24
Х6463 16-1/4 SS316	16	G1/4	24	33	24
Х6463 16-3/8 SS316	16	G3/8	24	34	24
Х6463 16-1/2 SS316	16	G1/2	24	33	24

Фитинг угловой с наружной резьбой Мод. X6520

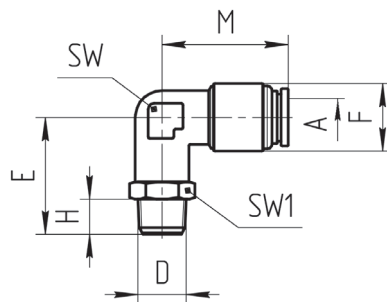
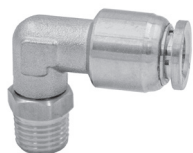

РАЗМЕРЫ								
Мод.	A	D	E	F	H	M	SW	SW1
X6520 4-M5 SS316	4	M5	25,5	10,5	4	23	9,2	10
X6520 4-M6 SS316	4	M6	25,5	10,5	4	23	9,2	10
X6520 4-1/8 SS316	4	R1/8	27,5	10,5	7,5	23	9,2	12
X6520 4-1/4 SS316	4	R1/4	29,5	10,5	9,5	23	9,2	14
X6520 6-M5 SS316	6	M5	25	12,5	4	24	9,2	10
X6520 6-M6 SS316	6	M6	25	12,5	4	24	9,2	10
X6520 6-1/8 SS316	6	R1/8	25	12,5	7,5	24	9,2	12
X6520 6-1/4 SS316	6	R1/4	27	12,5	9,5	24	9,2	14
X6520 6-3/8 SS316	6	R3/8	28	12,5	10,5	24	9,2	17
X6520 8-1/8 SS316	8	R1/8	25	14,5	7,5	27	11,2	12
X6520 8-1/4 SS316	8	R1/4	27	14,5	9,5	27	11,2	14
X6520 8-3/8 SS316	8	R3/8	28	14,5	10,5	27	11,2	17
X6520 8-1/2 SS316	8	R1/2	30	14,5	12,5	27	11,2	21
X6520 10-1/8 SS316	10	R1/8	26	17,5	7,5	30,5	13,2	12
X6520 10-1/4 SS316	10	R1/4	27	17,5	9,5	30,5	13,2	14
X6520 10-3/8 SS316	10	R3/8	28	17,5	10,5	30,5	13,2	17
X6520 10-1/2 SS316	10	R1/2	30	17,5	12,5	30,5	13,2	21
X6520 12-1/4 SS316	12	R1/4	30,5	20,5	9,5	34	15,5	14
X6520 12-3/8 SS316	12	R3/8	31,5	20,5	10,5	34	15,5	17
X6520 12-1/2 SS316	12	R1/2	33,5	20,5	12,5	34	15,5	21
X6520 14-1/4 SS316	14	R1/4	32	22	9,5	37	20,6	14
X6520 14-3/8 SS316	14	R3/8	33	22	10,5	37	20,6	17
X6520 14-1/2 SS316	14	R1/2	35	22	12,5	37	20,6	21
X6520 16-1/4 SS316	16	R1/4	32	24	9,5	38	20,6	14
X6520 16-3/8 SS316	16	R3/8	33	24	10,5	38	20,6	17
X6520 16-1/2 SS316	16	R1/2	35	24	12,5	38	20,6	21

ЦАНГОВЫЕ ФИТИНГИ ИЗ НЕРЖАВЕЮЩЕЙ СТАЛИ 316L

Фитинг угловой с наружной резьбой Мод. X6522

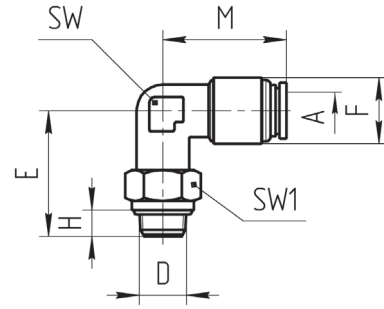

РАЗМЕРЫ								
Мод.	A	D	E	F	H	M	SW	SW1
X6522 4-1/8 SS316	4	G1/8	23,8	10,5	5,5	23	9,2	14
X6522 4-1/4 SS316	4	G1/4	27,8	10,5	6,5	23	9,2	17
X6522 6-1/8 SS316	6	G1/8	24,2	12,5	5,5	24	9,2	14
X6522 6-1/4 SS316	6	G1/4	27,2	12,5	6,5	24	9,2	17
X6522 6-3/8 SS316	6	G3/8	28,2	12,5	7,5	24	9,2	21
X6522 8-1/8 SS316	8	G1/8	27,5	14,5	5,5	27	11,2	14
X6522 8-1/4 SS316	8	G1/4	31	14,5	6,5	27	11,2	17
X6522 8-3/8 SS316	8	G3/8	32	14,5	7,5	27	11,2	21
X6522 8-1/2 SS316	8	G1/2	35	14,5	9	27	11,2	24
X6522 10-1/8 SS316	10	G1/8	32,3	17,5	5,5	30,5	13,2	17
X6522 10-1/4 SS316	10	G1/4	35,3	17,5	6,5	30,5	13,2	17
X6522 10-3/8 SS316	10	G3/8	35,8	17,5	7,5	30,5	13,2	21
X6522 10-1/2 SS316	10	G1/2	39,5	17,5	9	30,5	13,2	24
X6522 12-1/4 SS316	12	G1/4	37,5	20,5	6,5	34	15,5	21
X6522 12-3/8 SS316	12	G3/8	38	20,5	7,5	34	15,5	21
X6522 12-1/2 SS316	12	G1/2	43	20,5	9	34	15,5	24
X6522 14-1/4 SS316	14	G1/4	40	22	6,5	38	20,6	24
X6522 14-3/8 SS316	14	G3/8	41	22	7,5	38	20,6	24
X6522 14-1/2 SS316	14	G1/2	44	22	9	38	20,6	24
X6522 16-1/4 SS316	16	G1/4	40	24	6,5	38	20,6	24
X6522 16-3/8 SS316	16	G3/8	41	24	7,5	38	20,6	24
X6522 16-1/2 SS316	16	G1/2	44	24	9	38	20,6	24

Фитинг угловой с внутренней резьбой Мод. Х6563

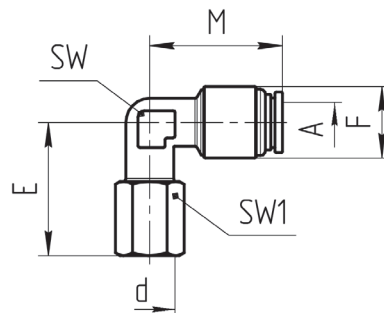

РАЗМЕРЫ							
Мод.	A	d	E	F	M	SW	SW1
X6563 4-M5 SS316	4	M5	25,5	10,5	23	9,2	10
X6563 4-M6 SS316	4	M6	25,5	10,5	23	9,2	10
X6563 4-1/8 SS316	4	G1/8	27,5	10,5	23	9,2	14
X6563 4-1/4 SS316	4	G1/4	29,5	10,5	23	9,2	17
X6563 6-M5 SS316	6	M5	25	12,5	24	9,2	10
X6563 6-M6 SS316	6	M6	25	12,5	24	9,2	10
X6563 6-1/8 SS316	6	G1/8	27	12,5	24	9,2	14
X6563 6-1/4 SS316	6	G1/4	28	12,5	24	9,2	17
X6563 6-3/8 SS316	6	G3/8	30	12,5	24	9,2	21
X6563 8-1/8 SS316	8	G1/8	27	14,5	27	11,2	14
X6563 8-1/4 SS316	8	G1/4	28	14,5	27	11,2	17
X6563 8-3/8 SS316	8	G3/8	30	14,5	27	11,2	21
X6563 8-1/2 SS316	8	G1/2	33	14,5	27	11,2	24
X6563 10-1/8 SS316	10	G1/8	27	17,5	30,5	13,2	14
X6563 10-1/4 SS316	10	G1/4	29	17,5	30,5	13,2	17
X6563 10-3/8 SS316	10	G3/8	31	17,5	30,5	13,2	21
X6563 10-1/2 SS316	10	G1/2	34	17,5	30,5	13,2	24
X6563 12-1/4 SS316	12	G1/4	31,5	20,5	34	15,5	17
X6563 12-3/8 SS316	12	G3/8	33,5	20,5	34	15,5	21
X6563 12-1/2 SS316	12	G1/2	36,5	20,5	34	15,5	24
X6563 14-1/4 SS316	14	G1/4	33	22	37	20,6	17
X6563 14-3/8 SS316	14	G3/8	35	22	37	20,6	21
X6563 14-1/2 SS316	14	G1/2	38	22	37	20,6	24
X6563 16-1/4 SS316	16	G1/4	33	24	38	20,6	17
X6563 16-3/8 SS316	16	G3/8	35	24	38	20,6	21
X6563 16-1/2 SS316	16	G1/2	38	24	38	20,6	24

Фитинг тройник горизонтальный Мод. Х6430

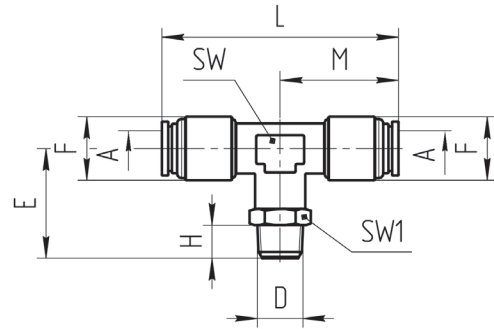
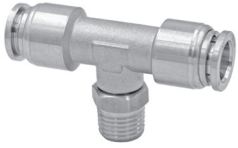

РАЗМЕРЫ

Мод.	A	D	E	F	H	M	L	SW	SW1
Х6430 4-M5 SS316	4	M5	22	10,5	4	23	46	9,2	10
Х6430 4-M6 SS316	4	M6	22	10,5	4	23	46	9,2	10
Х6430 4-1/8 SS316	4	R1/8	25,5	10,5	7,5	23	46	9,2	10
Х6430 4-1/4 SS316	4	R1/4	27,5	10,5	9,5	23	46	9,2	14
Х6430 6-M5 SS316	6	M5	22	12,5	4	24	48	9,2	10
Х6430 6-M6 SS316	6	M6	22	12,5	4	24	48	9,2	10
Х6430 6-1/8 SS316	6	R1/8	25	12,5	7,5	24	48	9,2	10
Х6430 6-1/4 SS316	6	R1/4	27	12,5	9,5	24	48	9,2	14
Х6430 6-3/8 SS316	6	R3/8	28	12,5	10,5	24	48	9,2	17
Х6430 8-1/8 SS316	8	R1/8	25	14,5	7,5	27	54	11,2	10
Х6430 8-1/4 SS316	8	R1/4	27	14,5	9,5	27	54	11,2	14
Х6430 8-3/8 SS316	8	R3/8	28	14,5	10,5	27	54	11,2	17
Х6430 8-1/2 SS316	8	R1/2	30	14,5	12,5	27	54	11,2	21
Х6430 10-1/8 SS316	10	R1/8	26	17,5	7,5	30,5	61	13,2	12
Х6430 10-1/4 SS316	10	R1/4	28	17,5	9,5	30,5	61	13,2	14
Х6430 10-3/8 SS316	10	R3/8	29	17,5	10,5	30,5	61	13,2	17
Х6430 10-1/2 SS316	10	R1/2	31	17,5	12,5	30,5	61	13,2	21
Х6430 12-1/4 SS316	12	R1/4	30,5	20,5	9,5	34	68	15,5	14
Х6430 12-3/8 SS316	12	R3/8	31,5	20,5	10,5	34	68	15,5	17
Х6430 12-1/2 SS316	12	R1/2	33,5	20,5	12,5	34	68	15,5	21
Х6430 14-1/4 SS316	14	R1/4	32	22	9,5	37	74	20,6	14
Х6430 14-3/8 SS316	14	R3/8	33	22	10,5	37	74	20,6	17
Х6430 14-1/2 SS316	14	R1/2	35	22	12,5	37	74	20,6	21
Х6430 16-1/4 SS316	16	R1/4	32	24	9,5	38	76	20,6	14
Х6430 16-3/8 SS316	16	R3/8	33	24	10,5	38	76	20,6	17
Х6430 16-1/2 SS316	16	R1/2	35	24	12,5	38	76	20,6	21

Фитинг тройник горизонтальный Мод. X6432

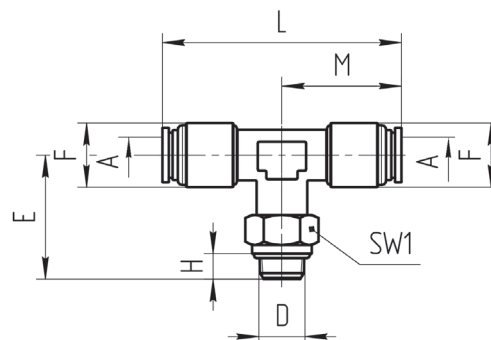

РАЗМЕРЫ

Мод.	A	D	E	F	H	M	L	SW	SW1
X6432 4-1/8 SS316	4	G1/8	24	10,5	5,5	23	46	9,2	14
X6432 4-1/4 SS316	4	G1/4	27	10,5	6,5	23	46	9,2	17
X6432 6-1/8 SS316	6	G1/8	25	12,5	5,5	24	48	9,2	14
X6432 6-1/4 SS316	6	G1/4	28	12,5	6,5	24	48	9,2	17
X6432 6-3/8 SS316	6	G3/8	29	12,5	7,5	24	48	9,2	21
X6432 8-1/8 SS316	8	G1/8	28	14,5	5,5	27	54	11,2	14
X6432 8-1/4 SS316	8	G1/4	31	14,5	6,5	27	54	11,2	17
X6432 8-3/8 SS316	8	G3/8	33	14,5	7,5	27	54	11,2	21
X6432 8-1/2 SS316	8	G1/2	35	14,5	9	27	54	11,2	24
X6432 10-1/8 SS316	10	G1/8	33	17,5	5,5	30,5	61	13,2	17
X6432 10-1/4 SS316	10	G1/4	36	17,5	6,5	30,5	61	13,2	17
X6432 10-3/8 SS316	10	G3/8	37	17,5	7,5	30,5	61	13,2	21
X6432 10-1/2 SS316	10	G1/2	41	17,5	9	30,5	61	13,2	24
X6432 12-1/4 SS316	12	G1/4	38	20,5	6,5	34	68	15,5	21
X6432 12-3/8 SS316	12	G3/8	38	20,5	7,5	34	68	15,5	21
X6432 12-1/2 SS316	12	G1/2	41	20,5	9	34	68	15,5	24
X6432 14-1/4 SS316	14	G1/4	39,5	22	6,5	38	76	20,6	24
X6432 14-3/8 SS316	14	G3/8	40	22	7,5	38	76	20,6	24
X6432 14-1/2 SS316	14	G1/2	41	22	9	38	76	20,6	24
X6432 16-1/4 SS316	16	G1/4	39,5	24	6,5	38	76	20,6	24
X6432 16-3/8 SS316	16	G3/8	40	24	7,5	38	76	20,6	24
X6432 16-1/2 SS316	16	G1/2	43	24	9	38	76	20,6	24

Фитинг тройник Y-образный Мод. Х6450

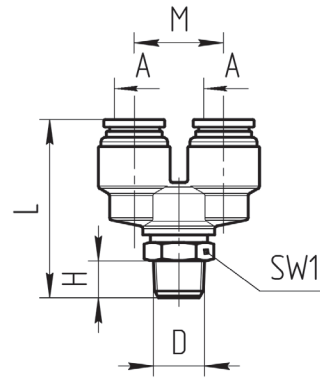

РАЗМЕРЫ							
Мод.	A	D	D	H	L	M	SW
X6450 4-M5 SS316	4	M5	11	4	30	13	10
X6450 4-M6 SS316	4	M6	11	4	30	13	10
X6450 4-1/8 SS316	4	R1/8	11	7,5	33	13	10
X6450 4-1/4 SS316	4	R1/4	11	9,5	35	13	14
X6450 6-M5 SS316	6	M5	13	4	32	16	10
X6450 6-M6 SS316	6	M6	13	4	32	16	10
X6450 6-1/8 SS316	6	R1/8	13	7,5	35,5	16	10
X6450 6-1/4 SS316	6	R1/4	13	9,5	37,5	16	14
X6450 6-3/8 SS316	6	R3/8	13	10,5	38,5	16	17
X6450 8-1/8 SS316	8	R1/8	15	7,5	36	18	10
X6450 8-1/4 SS316	8	R1/4	15	9,5	38	18	14
X6450 8-3/8 SS316	8	R3/8	15	10,5	39	18	17
X6450 8-1/2 SS316	8	R1/2	15	12,5	41	18	21
X6450 10-1/8 SS316	10	R1/8	18	7,5	38	21	12
X6450 10-1/4 SS316	10	R1/4	18	9,5	40	21	14
X6450 10-3/8 SS316	10	R3/8	18	10,5	41	21	17
X6450 10-1/2 SS316	10	R1/2	18	12,5	43	21	21
X6450 12-1/4 SS316	12	R1/4	21	9,5	43	24	14
X6450 12-3/8 SS316	12	R3/8	21	10,5	44	24	17
X6450 12-1/2 SS316	12	R1/2	21	12,5	46	24	21
X6450 14-1/4 SS316	14	R1/4	25	9,5	49	31	14
X6450 14-3/8 SS316	14	R3/8	25	10,5	50	31	17
X6450 14-1/2 SS316	14	R1/2	25	12,5	52	31	21
X6450 16-1/4 SS316	16	R1/4	25	9,5	49	31	14
X6450 16-3/8 SS316	16	R3/8	25	10,5	50	31	17
X6450 16-1/2 SS316	16	R1/2	25	12,5	52	31	21

Фитинг с серьгой в сборе Мод. X6622

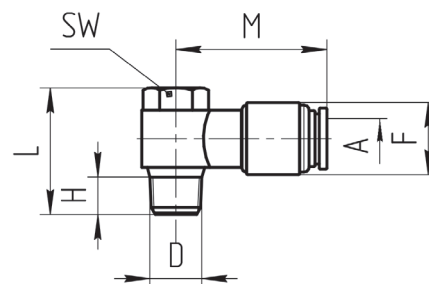

РАЗМЕРЫ							
Мод.	A	D	F	H	M	L	SW
X6622 4-M5 SS316	4	M5	10,5	7,5	28	18,5	12
X6622 4-M6 SS316	4	M6	10,5	7,5	28	18,5	12
X6622 4-1/8 SS316	4	R1/8	10,5	7,5	28	25,5	12
X6622 4-1/4 SS316	4	R1/4	10,5	10,5	28	27,5	14
X6622 6-M5 SS316	6	M5	12,5	7,5	28	18,5	12
X6622 6-M6 SS316	6	M6	12,5	7,5	28	18,5	12
X6622 6-1/8 SS316	6	R1/8	12,5	7,5	28	25,5	12
X6622 6-1/4 SS316	6	R1/4	12,5	9,5	28	27,5	14
X6622 8-1/8 SS316	8	R1/8	14,5	7,5	30	25,5	12
X6622 8-1/4 SS316	8	R1/4	14,5	9,5	30	27,5	14
X6622 8-3/8 SS316	8	R3/8	14,5	10,5	33	33	19
X6622 8-1/2 SS316	8	R1/2	14,5	12,5	33	37,5	22
X6622 10-1/8 SS316	10	R1/8	17,5	9,5	32,5	25,5	14
X6622 10-1/4 SS316	10	R1/4	17,5	9,5	32,5	27,5	14
X6622 10-3/8 SS316	10	R3/8	17,5	10,5	35	33	19
X6622 10-1/2 SS316	10	R1/2	17,5	12,5	35	37,5	22
X6622 12-1/4 SS316	12	R1/4	20,5	9,5	36	27,5	14
X6622 12-3/8 SS316	12	R3/8	20,5	10,5	38	33	19
X6622 12-1/2 SS316	12	R1/2	20,5	12,5	38	37,5	22

Фитинг с серьгой в сборе Мод. X6622

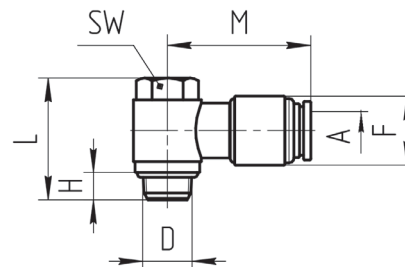

РАЗМЕРЫ							
Мод.	A	D	F	H	M	L	SW
X6622 4-M5 SS316	4	M5	10,5	4	28	18,5	8
X6622 4-M6 SS316	4	M6	10,5	4	28	18,5	8
X6622 4-G1/8 SS316	4	G1/8	10,5	4	28	25,5	12
X6622 4-G1/4 SS316	4	G1/4	10,5	6,5	28	27,5	14
X6622 6-M5 SS316	6	M5	12,5	4	28	18,5	8
X6622 6-M6 SS316	6	M6	12,5	4	28	18,5	8
X6622 6-G1/8 SS316	6	G1/8	12,5	4	28	25,5	12
X6622 6-G1/4 SS316	6	G1/4	12,5	6,5	28	27,5	14
X6622 8-G1/8 SS316	8	G1/8	14,5	5,5	30	25,5	12
X6622 8-G1/4 SS316	8	G1/4	14,5	6,5	30	27,5	14
X6622 8-G3/8 SS316	8	G3/8	14,5	7,5	33	33	19
X6622 8-G1/2 SS316	8	G1/2	14,5	9	33	37,5	24
X6622 10-G1/8 SS316	10	G1/8	17,5	5,5	32,5	25,5	12
X6622 10-G1/4 SS316	10	G1/4	17,5	6,5	32,5	27,5	14
X6622 10-G3/8 SS316	10	G3/8	17,5	7,5	35	33	19
X6622 10-G1/2 SS316	10	G1/2	17,5	9	35	37,5	24
X6622 12-G1/4 SS316	12	G1/4	20,5	6,5	36	27,5	14
X6622 12-G3/8 SS316	12	G3/8	20,5	7,5	38	33	19
X6622 12-G1/2 SS316	12	G1/2	20,5	9	38	37,5	24

Пневмодрозсель без обратного клапана с конической резьбой Мод. XMCO



В сборе с серьгой.
Регулировка винтом

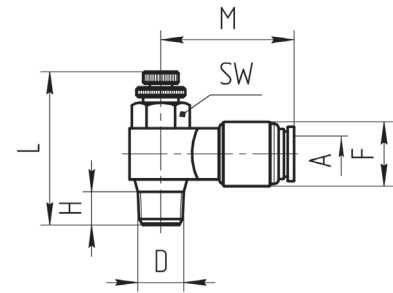

РАЗМЕРЫ							
Мод.	A	D	F	H	M	L	SW
XMCO 4 M5 SS316	4	M5	10,5	7,5	28	34,5	12
XMCO 4 M6 SS316	4	M6	10,5	7,5	28	34,5	12
XMCO 4 R1/8 SS316	4	R1/8	10,5	7,5	28	34,5	12
XMCO 4 R1/4 SS316	4	R1/4	10,5	10,5	28	43	14
XMCO 6 M5 SS316	6	M5	12,5	7,5	28	34,5	12
XMCO 6 M6 SS316	6	M6	12,5	7,5	28	34,5	12
XMCO 6 R1/8 SS316	6	R1/8	12,5	7,5	28	34,5	12
XMCO 6 R1/4 SS316	6	R1/4	12,5	9,5	28	43	14
XMCO 8 R1/8 SS316	8	R1/8	14,5	7,5	30	34,5	12
XMCO 8 R1/4 SS316	8	R1/4	14,5	9,5	30	43	14
XMCO 8 R3/8 SS316	8	R3/8	14,5	10,5	33	47,5	19
XMCO 8 R1/2 SS316	8	R1/2	14,5	12,5	33	51	22
XMCO 10 R1/8 SS316	10	R1/8	17,5	9,5	32,5	43	14
XMCO 10 R1/4 SS316	10	R1/4	17,5	9,5	32,5	43	14
XMCO 10 R3/8 SS316	10	R3/8	17,5	10,5	35	47,3	19
XMCO 10 R1/2 SS316	10	R1/2	17,5	12,5	35	51	22
XMCO 12 R1/4 SS316	12	R1/4	20,5	9,5	36	43	14
XMCO 12 R3/8 SS316	12	R3/8	20,5	10,5	36	47,3	19
XMCO 12 R1/2 SS316	12	R1/2	20,5	12,5	36	51	22

Пневмодроссель без обратного клапана с цилиндрической резьбой Мод. ХМСО



В сборе с серьгой.
Регулировка винтом

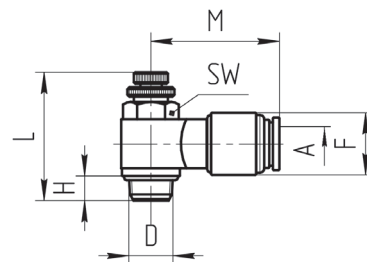

РАЗМЕРЫ							
Мод.	A	D	F	H	M	L	SW
ХМСО 4 М5 SS316	4	M5	10,5	5,5	28	34,5	12
ХМСО 4 М6 SS316	4	M6	10,5	5,5	28	34,5	12
ХМСО 4 G1/8 SS316	4	G1/8	10,5	5,5	28	34,5	12
ХМСО 4 G1/4 SS316	4	G1/4	10,5	6,5	28	43	14
ХМСО 6 М5 SS316	6	M5	12,5	5,5	28	34,5	12
ХМСО 6 М6 SS316	6	M6	12,5	5,5	28	34,5	12
ХМСО 6 G1/8 SS316	6	G1/8	12,5	5,5	28	34,5	12
ХМСО 6 G1/4 SS316	6	G1/4	12,5	6,5	28	43	14
ХМСО 8 G1/8 SS316	8	G1/8	14,5	5,5	30	34,5	12
ХМСО 8 G1/4 SS316	8	G1/4	14,5	6,5	30	43	14
ХМСО 8 G3/8 SS316	8	G3/8	14,5	7,5	33	47,5	19
ХМСО 8 G1/2 SS316	8	G1/2	14,5	9	33	51	22
ХМСО 10 G1/8 SS316	10	G1/8	17,5	6,5	32,5	43	14
ХМСО 10 G1/4 SS316	10	G1/4	17,5	6,5	32,5	43	14
ХМСО 10 G3/8 SS316	10	G3/8	17,5	7,5	35	47,3	19
ХМСО 10 G1/2 SS316	10	G1/2	17,5	9	35	51	22
ХМСО 12 G1/4 SS316	12	G1/4	20,5	6,5	36	43	14
ХМСО 12 G3/8 SS316	12	G3/8	20,5	7,5	38	47,3	19
ХМСО 12 G1/2 SS316	12	G1/2	20,5	9	38	51	22

Фитинг прямой панельного монтажа Мод. Х6590

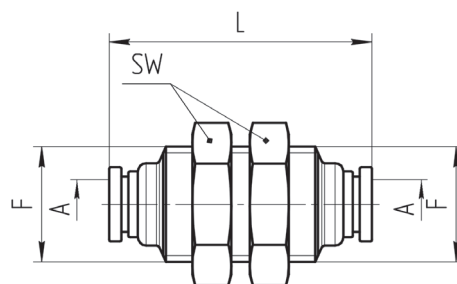

РАЗМЕРЫ				
Мод.	A	F	L	SW
Х6590 4 SS316	4	12	30	14
Х6590 6 SS316	6	14	32	17
Х6590 8 SS316	8	16	34	19
Х6590 10 SS316	10	19	36	22
Х6590 12 SS316	12	22	41	25
Х6590 14 SS316	14	24	42	27
Х6590 16 SS316	16	26	47,5	29

Фитинг соединитель прямой навесной Мод. Х6580



РАЗМЕРЫ				
Мод.	A	A1	G	L
Х6580 4 SS316	4	4	10,5	30
Х6580 6 SS316	6	6	12,5	32
Х6580 8 SS316	8	8	14,5	34
Х6580 10 SS316	10	10	17,5	36
Х6580 12 SS316	12	12	20,5	41
Х6580 14 SS316	14	14	22	42
Х6580 16 SS316	16	16	24	47,5

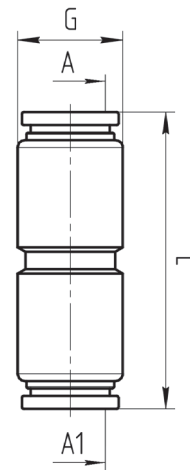

Фитинг переходной прямой навесной Мод. Х6580



РАЗМЕРЫ					
Мод.	A	A1	L	F	F1
Х6580 4-6 SS316	4	6	30,6	10,5	12,5
Х6580 4-8 SS316	4	8	31,6	10,5	14,5
Х6580 6-8 SS316	6	8	32,8	12,5	14,5
Х6580 6-10 SS316	6	10	34	12,5	17,5
Х6580 8-10 SS316	8	10	35	14,5	17,5
Х6580 8-12 SS316	8	12	37	14,5	20,5
Х6580 10-12 SS316	10	12	38,2	17,5	20,5
Х6580 10-14 SS316	10	14	39	17,5	22
Х6580 12-14 SS316	12	14	42	20,5	22
Х6580 12-16 SS316	12	16	43	20,5	24
Х6580 14-16 SS316	14	16	44	22	24

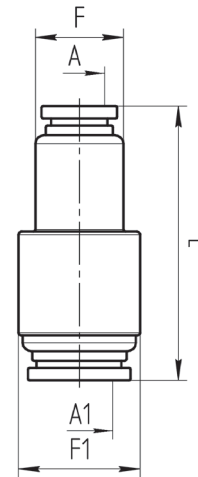

Фитинг угловой навесной Мод. Х6550



РАЗМЕРЫ							
Мод.	A	A1	E	M	F	G	SW
Х6550 4 SS316	4	4	23	23	10,5	10,5	9,2
Х6550 6 SS316	6	6	24	24	12,5	12,5	9,2
Х6550 8 SS316	8	8	27	27	14,5	14,5	11,2
Х6550 10 SS316	10	10	30,5	30,5	17,5	17,5	13,2
Х6550 12 SS316	12	12	34	34	20,5	20,5	15,5
Х6550 14 SS316	14	14	37	37	22	22	20,6
Х6550 16 SS316	16	16	38	38	24	24	20,6

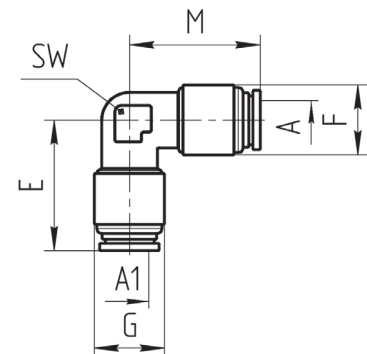

Фитинг тройник соединитель навесной Мод. X6540

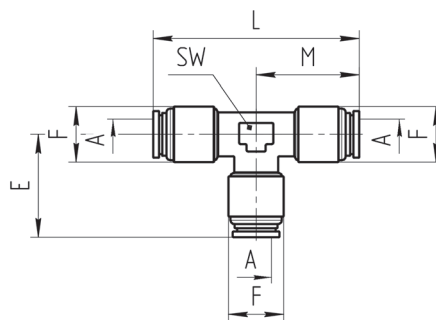

РАЗМЕРЫ

Мод.	A	E	M	L	F	SW
X6540 4 SS316	4	23	23	46	10,5	9,2
X6540 6 SS316	6	24	24	48	12,5	9,2
X6540 8 SS316	8	27	27	54	14,5	11,2
X6540 10 SS316	10	30,5	30,5	61	17,5	13,2
X6540 12 SS316	12	34	34	68	20,5	15,5
X6540 14 SS316	14	37	37	74	22	20,6
X6540 16 SS316	16	38	38	76	24	20,6

Фитинг тройник переходной навесной Мод. X6540

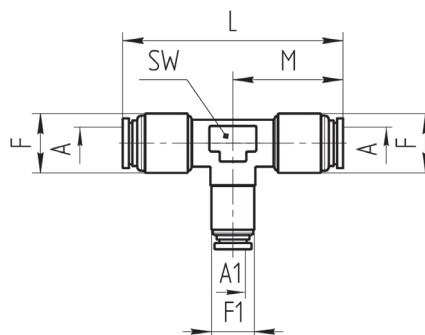

РАЗМЕРЫ

Мод.	A	A1	M	L	F	F1	SW
X6540 4-4-6 SS316	4	6	24	48	10,5	12,5	9,2
X6540 4-4-8 SS316	4	8	27	54	10,5	14,5	11,2
X6540 6-6-4 SS316	6	4	24	48	12,5	10,5	9,2
X6540 6-6-8 SS316	6	8	27	54	12,5	14,5	11,2
X6540 6-6-10 SS316	6	10	30,5	61	12,5	17,5	13,2
X6540 8-8-4 SS316	8	4	27	54	14,5	10,5	11,2
X6540 8-8-6 SS316	8	6	27	54	14,5	12,5	11,2
X6540 8-8-10 SS316	8	10	30,5	61	14,5	17,5	13,2
X6540 8-8-12 SS316	8	12	34	68	14,5	20,5	15,5
X6540 10-10-6 SS316	10	6	30,5	61	17,5	12,5	13,2
X6540 10-10-8 SS316	10	8	30,5	61	17,5	14,5	13,2
X6540 10-10-12 SS316	10	12	34	68	17,5	20,5	15,5
X6540 10-10-14 SS316	10	14	37	74	17,5	22	20,6
X6540 12-12-8 SS316	12	8	34	68	20,5	14,5	15,5
X6540 12-12-10 SS316	12	10	34	68	20,5	17,5	15,5
X6540 12-12-14 SS316	12	14	37	74	20,5	22	20,6
X6540 12-12-16 SS316	12	16	38	76	20,5	24	20,6
X6540 14-14-10 SS316	14	10	37	74	22	17,5	20,6
X6540 14-14-12 SS316	14	12	37	74	22	20,5	20,6
X6540 14-14-16 SS316	14	16	38	76	22	24	20,6
X6540 16-16-12 SS316	16	12	38	76	24	20,5	20,6
X6540 16-16-14 SS316	16	14	38	76	24	22	20,6

Фитинг тройник Y-образный навесной Мод. Х6560

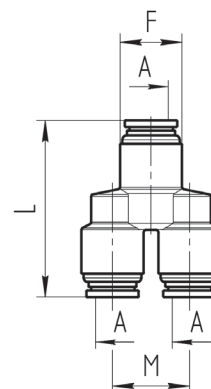

РАЗМЕРЫ

Мод.	A	L	M	F
Х6560 4 SS316	4	35	13	11
Х6560 6 SS316	6	37,5	16	13
Х6560 8 SS316	8	41,3	18	15
Х6560 10 SS316	10	44,3	21	18
Х6560 12 SS316	12	51	24	21
Х6560 14 SS316	14	57	31	25
Х6560 16 SS316	16	57	31	25

Фитинг тройник Y-образный навесной Мод. Х6560

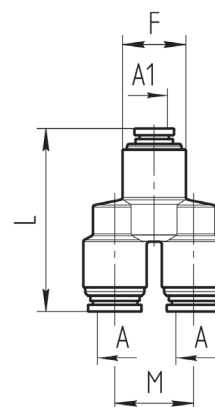

РАЗМЕРЫ

Мод.	A	A1	L	M	F
Х6560 6-6-4 SS316	6	4	37,5	16	13
Х6560 8-8-4 SS316	8	4	41,3	18	15
Х6560 8-8-6 SS316	8	6	41,3	18	15
Х6560 10-10-6 SS316	10	6	44,3	21	18
Х6560 10-10-8 SS316	10	8	44,3	21	18
Х6560 12-12-8 SS316	12	8	51	24	21
Х6560 12-12-10 SS316	12	10	51	24	21
Х6560 14-14-12 SS316	14	12	57	31	25
Х6560 16-16-12 SS316	16	12	57	31	25

Фитинг тройник Y-образный навесной Мод. Х6560

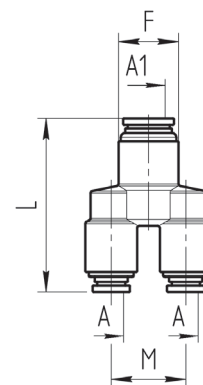

РАЗМЕРЫ

Мод.	A	A1	L	M	F
Х6560 4-4-6 SS316	4	6	37,5	16	13
Х6560 4-4-8 SS316	4	8	41,3	18	15
Х6560 6-6-8 SS316	6	8	41,3	18	15
Х6560 6-6-10 SS316	6	10	44,3	21	18
Х6560 8-8-10 SS316	8	10	44,3	21	18
Х6560 8-8-12 SS316	8	12	51	24	21
Х6560 10-10-12 SS316	10	12	51	24	21
Х6560 12-12-14 SS316	12	14	57	31	25
Х6560 12-12-16 SS316	12	16	57	31	25

Фитинг переходной для установки в цангу Мод. X6800

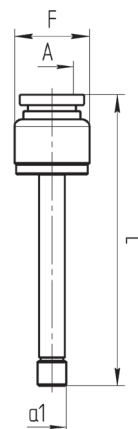

РАЗМЕРЫ				
Мод.	A	a1	L	F
X6800 4-6 SS316	6	4	41	10,5
X6800 4-8 SS316	8	6	44	12,5
X6800 6-8 SS316	8	4	43	10,5
X6800 6-10 SS316	10	8	47	14,5
X6800 8-10 SS316	10	6	47	12,5
X6800 8-12 SS316	12	10	53	17,5
X6800 10-12 SS316	12	8	52	14,5
X6800 10-14 SS316	14	12	56	20,5
X6800 12-14 SS316	14	10	56	17,5
X6800 12-16 SS316	16	14	58	22
X6800 14-16 SS316	16	12	58	20,5

Заглушка для установки в цангу Мод. X6900

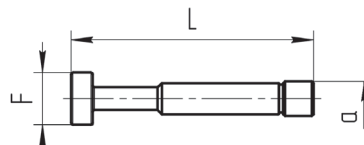

РАЗМЕРЫ			
Мод.	a	L	F
X6900 4 SS316	4	6	10,5
X6900 6 SS316	6	8	12,5
X6900 8 SS316	8	10	10,5
X6900 10 SS316	10	12	10,5
X6900 12 SS316	12	14	10,5
X6900 14 SS316	14	16	10,5
X6900 16 SS316	16	18	10,5

Фитинги с накидной гайкой из нержавеющей стали 316L

Серия X1000-SS316

Под трубопровод с внешними диаметрами: 4, 6, 8, 10, 12, 14, 16 мм.

Присоединение: метрическая резьба (M5, M6),
BSP (G1/8, G1/4, G3/8, G1/2),
BSPT (R1/8, R1/4, R3/8, R1/2),
NPT (по запросу).

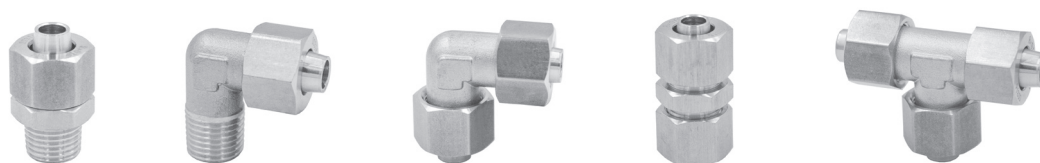

Фитинги с накидной гайкой из нержавеющей стали AISI 316 серии X1000 разработаны для использования в агрессивных средах.

Конструкция фитинга обеспечивает надежную фиксацию при воздействии негативных факторов, включая вибрацию.

Специальная форма конуса сохраняет целостность трубопровода при соединении, а отсутствие уплотнительных элементов позволяет использовать фитинги в расширенном диапазоне температур.

Серия X1000 может применяться в химической, фармацевтической, пищевой и упаковочной промышленности.

ОСНОВНЫЕ ХАРАКТЕРИСТИКИ

Материалы	нержавеющая сталь AISI316
Резьба	M5, M6, коническая ISO 7 (BSPT), цилиндрическая ISO 228 (BSP), NPT (по запросу)
Трубопроводы для присоединения	полиэстер, полиамид, полиэтилен, полиуретан, PTFE, поливинилхлорид в оплетке PVC
Внешний диаметр трубопровода	∅ 4, 6, 8, 10, 12, 14, 16 мм
Рабочее давление	до 25 бар
Рабочая среда	сжатый воздух, вода, агрессивная среда (для использования с другими средами, пожалуйста, обратитесь к инженерам Камоцци)
Температура	-60°C ÷ +240°C

ПРИМЕР МОНТАЖА

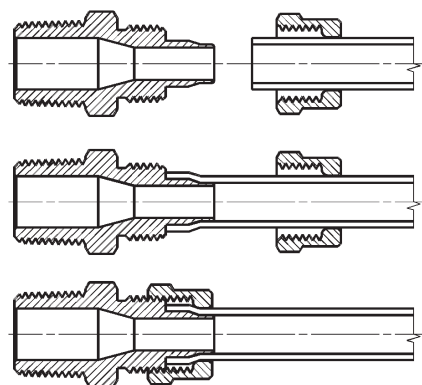

Фитинг прямой с наружной резьбой Мод. X1510

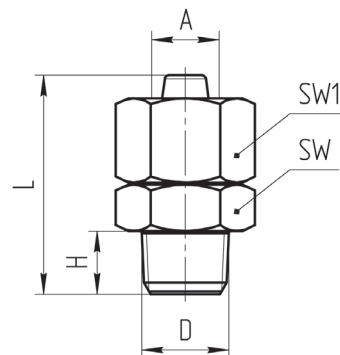

РАЗМЕРЫ						
Мод.	A	D	H	L	SW	SW1
X1510 4/2.5-M5 SS316	4	M5	4	23	10	10
X1510 4/2.5-M6 SS316	4	M6	4	23	10	10
X1510 4/2.5-1/8 SS316	4	R1/8	4	23	10	10
X1510 6/4-M5 SS316	6	M5	4	23	12	12
X1510 6/4-M6 SS316	6	M6	4	23	12	12
X1510 6/4-1/8 SS316	6	R1/8	7,5	25	12	12
X1510 6/4-1/4 SS316	6	R1/4	9,5	27	14	12
X1510 8/6-1/8 SS316	8	R1/8	7,5	26	14	14
X1510 8/6-1/4 SS316	8	R1/4	9,5	28	14	14
X1510 8/6-3/8 SS316	8	R3/8	10,5	29	17	14
X1510 8/6-1/2 SS316	8	R1/2	12,5	31	21	14
X1510 10/8-1/8 SS316	10	R1/8	7,5	28,5	17	16
X1510 10/8-1/4 SS316	10	R1/4	9,5	30,5	17	16
X1510 10/8-3/8 SS316	10	R3/8	10,5	31,5	17	16
X1510 10/8-1/2 SS316	10	R1/2	12,5	33,5	21	16
X1510 12/10-1/8 SS316	12	R1/8	7,5	30,5	21	19
X1510 12/10-1/4 SS316	12	R1/4	9,5	31,5	21	19
X1510 12/10-3/8 SS316	12	R3/8	10,5	33,5	21	19
X1510 12/10-1/2 SS316	12	R1/2	12,5	35,5	21	19
X1510 14/11-1/4 SS316	14	R1/4	9,5	34,5	22	21
X1510 14/11-3/8 SS316	14	R3/8	10,5	35,5	22	21
X1510 14/11-1/2 SS316	14	R1/2	12,5	37,5	22	21
X1510 16/13-3/8 SS316	16	R3/8	10,5	37,5	24	22
X1510 16/13-1/2 SS316	16	R1/2	12,5	39,5	24	22

Фитинг прямой с внутренней резьбой Мод. X1463

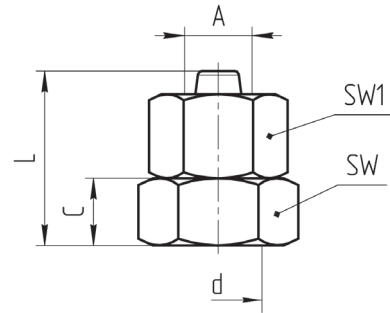

РАЗМЕРЫ						
Мод.	A	d	C	L	SW	SW1
X1463 4/2.5-M5 SS316	4	M5	5	24	12	10
X1463 4/2.5-M6 SS316	4	M6	5	24	12	10
X1463 4/2.5-1/8 SS316	4	G1/8	8	24	12	10
X1463 6/4-M5 SS316	6	M5	5	24	14	12
X1463 6/4-M6 SS316	6	M6	5	24	14	12
X1463 6/4-1/8 SS316	6	G1/8	8	26	14	12
X1463 6/4-1/4 SS316	6	G1/4	11	28,5	17	12
X1463 8/6-1/8 SS316	8	G1/8	8	27	17	14
X1463 8/6-1/4 SS316	8	G1/4	11	29,5	17	14
X1463 8/6-3/8 SS316	8	G3/8	12	30,5	21	14
X1463 8/6-1/2 SS316	8	G1/2	14	32,5	24	14
X1463 10/8-1/8 SS316	10	G1/8	8	29	17	16
X1463 10/8-1/4 SS316	10	G1/4	11	32	17	16
X1463 10/8-3/8 SS316	10	G3/8	12	33	21	16
X1463 10/8-1/2 SS316	10	G1/2	14	35	24	16
X1463 12/10-1/8 SS316	12	G1/8	8	31,5	19	16
X1463 12/10-1/4 SS316	12	G1/4	11	34	21	16
X1463 12/10-3/8 SS316	12	G3/8	12	35	21	16
X1463 12/10-1/2 SS316	12	G1/2	14	37	24	16
X1463 14/11-1/4 SS316	14	G1/4	11	36	22	19
X1463 14/11-3/8 SS316	14	G3/8	12	37	24	19
X1463 14/11-1/2 SS316	14	G1/2	14	39	24	19
X1463 16/13-3/8 SS316	16	G3/8	12	39	24	19
X1463 16/13-1/2 SS316	16	G1/2	14	41	24	19

Фитинг угловой с наружной резьбой Мод. X1500

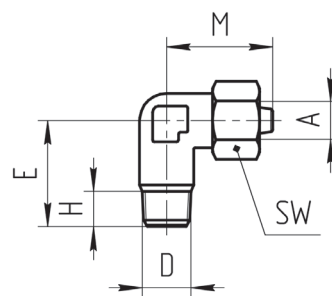

РАЗМЕРЫ						
Мод.	A	D	E	H	M	SW
X1500 4/2.5-M5 SS316	4	M5	20	4	20	10
X1500 4/2.5-M6 SS316	4	M6	20	4	20	10
X1500 4/2.5-1/8 SS316	4	R1/8	20	4	20	10
X1500 6/4-M5 SS316	6	M5	21	4	21	12
X1500 6/4-M6 SS316	6	M6	21	4	21	12
X1500 6/4-1/8 SS316	6	R1/8	21	7,5	21	12
X1500 6/4-1/4 SS316	6	R1/4	21	9,5	21	12
X1500 8/6-1/8 SS316	8	R1/8	22,5	7,5	22,5	14
X1500 8/6-1/4 SS316	8	R1/4	22,5	9,5	22,5	14
X1500 8/6-3/8 SS316	8	R3/8	22,5	10,5	22,5	14
X1500 8/6-1/2 SS316	8	R1/2	22,5	12,5	22,5	14
X1500 10/8-1/8 SS316	10	R1/8	25,5	7,5	22,5	16
X1500 10/8-1/4 SS316	10	R1/4	25,5	9,5	22,5	16
X1500 10/8-3/8 SS316	10	R3/8	25,5	10,5	22,5	16
X1500 10/8-1/2 SS316	10	R1/2	25,5	12,5	22,5	16
X1500 12/10-1/8 SS316	12	R1/8	29	7,5	29	19
X1500 12/10-1/4 SS316	12	R1/4	29	9,5	29	19
X1500 12/10-3/8 SS316	12	R3/8	29	10,5	29	19
X1500 12/10-1/2 SS316	12	R1/2	29	12,5	29	19
X1500 14/11-1/4 SS316	14	R1/4	31	9,5	31	21
X1500 14/11-3/8 SS316	14	R3/8	31	10,5	31	21
X1500 14/11-1/2 SS316	14	R1/2	31	12,5	31	21
X1500 16/13-3/8 SS316	16	R3/8	34	10,5	34	22
X1500 16/13-1/2 SS316	16	R1/2	34	12,5	34	22

ФИТИНГИ С НАКИДНОЙ ГАЙКОЙ ИЗ НЕРЖАВЕЮЩЕЙ СТАЛИ 316L

Фитинг угловой с наружной резьбой Мод. X1541

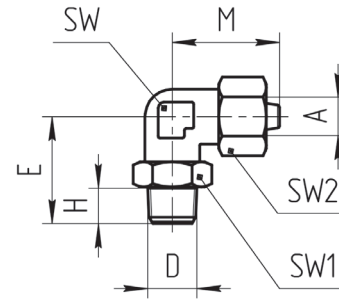

РАЗМЕРЫ

Мод.	A	D	E	H	M	SW	SW1	SW2
X1541 4/2.5-M5 SS316	4	M5	20	4	20	9,2	10	10
X1541 4/2.5-M6 SS316	4	M6	20	4	20	9,2	10	10
X1541 4/2.5-1/8 SS316	4	R1/8	20	7,5	20	9,2	10	14
X1541 6/4-M5 SS316	6	M5	21	4	21	9,2	12	10
X1541 6/4-M6 SS316	6	M6	21	4	21	9,2	12	10
X1541 6/4-1/8 SS316	6	R1/8	21	7,5	21	9,2	12	14
X1541 6/4-1/4 SS316	6	R1/4	21	9,5	21	9,2	12	17
X1541 8/6-1/8 SS316	8	R1/8	22,5	7,5	22,5	11,2	14	14
X1541 8/6-1/4 SS316	8	R1/4	22,5	9,5	22,5	11,2	14	17
X1541 8/6-3/8 SS316	8	R3/8	22,5	10,5	22,5	11,2	14	21
X1541 8/6-1/2 SS316	8	R1/2	22,5	12,5	22,5	11,2	14	24
X1541 10/8-1/8 SS316	10	R1/8	25,5	7,5	22,5	13,2	16	17
X1541 10/8-1/4 SS316	10	R1/4	25,5	9,5	22,5	13,2	16	17
X1541 10/8-3/8 SS316	10	R3/8	25,5	10,5	22,5	13,2	16	21
X1541 10/8-1/2 SS316	10	R1/2	25,5	12,5	22,5	13,2	16	24
X1541 12/10-1/8 SS316	12	R1/8	29	7,5	29	15,5	19	17
X1541 12/10-1/4 SS316	12	R1/4	29	9,5	29	15,5	19	21
X1541 12/10-3/8 SS316	12	R3/8	29	10,5	29	15,5	19	21
X1541 12/10-1/2 SS316	12	R1/2	29	12,5	29	15,5	19	24
X1541 14/11-1/4 SS316	14	R1/4	31	9,5	31	20,6	21	24
X1541 14/11-3/8 SS316	14	R3/8	31	10,5	31	20,6	21	24
X1541 14/11-1/2 SS316	14	R1/2	31	12,5	31	20,6	21	24
X1541 16/13-3/8 SS316	16	R3/8	34	10,5	34	20,6	22	24
X1541 16/13-1/2 SS316	16	R1/2	34	12,5	34	20,6	22	24

Фитинг угловой с внутренней резьбой Мод. X1493

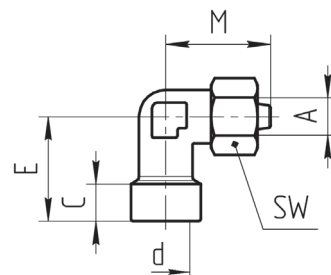

РАЗМЕРЫ						
Мод.	A	d	E	C	M	SW1
X1493 4/2.5-M5 SS316	4	M5	20	5	20	10
X1493 4/2.5-M6 SS316	4	M6	20	5	20	10
X1493 4/2.5-1/8 SS316	4	G1/8	20	8	20	10
X1493 6/4-M5 SS316	6	M5	21	5	21	12
X1493 6/4-M6 SS316	6	M6	21	5	21	12
X1493 6/4-1/8 SS316	6	G1/8	21	8	21	12
X1493 6/4-1/4 SS316	6	G1/4	21	11	21	12
X1493 8/6-1/8 SS316	8	G1/8	22,5	8	22,5	14
X1493 8/6-1/4 SS316	8	G1/4	22,5	11	22,5	14
X1493 8/6-3/8 SS316	8	G3/8	22,5	12	22,5	14
X1493 8/6-1/2 SS316	8	G1/2	22,5	14	22,5	14
X1493 10/8-1/8 SS316	10	G1/8	22,5	8	25,5	16
X1493 10/8-1/4 SS316	10	G1/4	22,5	11	25,5	16
X1493 10/8-3/8 SS316	10	G3/8	22,5	12	25,5	16
X1493 10/8-1/2 SS316	10	G1/2	22,5	14	25,5	16
X1493 12/10-1/8 SS316	12	G1/8	29	8	29	19
X1493 12/10-1/4 SS316	12	G1/4	29	11	29	19
X1493 12/10-3/8 SS316	12	G3/8	29	12	29	19
X1493 12/10-1/2 SS316	12	G1/2	29	14	29	19
X1493 14/11-1/4 SS316	14	G1/4	31	11	31	21
X1493 14/11-3/8 SS316	14	G3/8	31	12	31	21
X1493 14/11-1/2 SS316	14	G1/2	31	14	31	21
X1493 16/13-3/8 SS316	16	G3/8	34	12	34	22
X1493 16/13-1/2 SS316	16	G1/2	34	14	34	22

ФИТИНГИ С НАКИДНОЙ ГАЙКОЙ ИЗ НЕРЖАВЕЮЩЕЙ СТАЛИ 316L

Фитинг тройник горизонтальный с наружной резьбой Мод. X1410

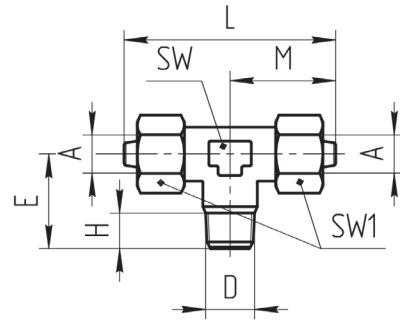

РАЗМЕРЫ								
Мод.	A	D	E	H	M	L	SW	SW1
X1410 4/2.5-M5 SS316	4	M5	17	4	19	38	9,2	10
X1410 4/2.5-M6 SS316	4	M6	17	4	19	38	9,2	10
X1410 4/2.5-1/8 SS316	4	R1/8	20	7,5	20,7	41,4	9,2	10
X1410 6/4-M5 SS316	6	M5	17	4	20,7	41,4	9,2	12
X1410 6/4-M6 SS316	6	M6	17	4	20,7	41,4	9,2	12
X1410 6/4-1/8 SS316	6	R1/8	20	7,5	20,7	41,4	9,2	12
X1410 6/4-1/4 SS316	6	R1/4	21	9,5	20,7	41,4	9,2	12
X1410 8/6-1/8 SS316	8	R1/8	20	7,5	22,4	44,8	11,2	14
X1410 8/6-1/4 SS316	8	R1/4	22	9,5	22,4	44,8	11,2	14
X1410 8/6-3/8 SS316	8	R3/8	24	10,5	25,4	50,8	13,2	14
X1410 8/6-1/2 SS316	8	R1/2	24	12,5	25,4	50,8	13,2	14
X1410 10/8-1/8 SS316	10	R1/8	23	7,5	25,4	50,8	13,2	16
X1410 10/8-1/4 SS316	10	R1/4	24	9,5	25,4	50,8	13,2	16
X1410 10/8-3/8 SS316	10	R3/8	25	10,5	25,4	50,8	13,2	16
X1410 10/8-1/2 SS316	10	R1/2	27	12,5	25,4	50,8	13,2	16
X1410 12/10-1/8 SS316	12	R1/8	26	7,5	27,8	55,6	15,5	19
X1410 12/10-1/4 SS316	12	R1/4	27	9,5	27,8	55,6	15,5	19
X1410 12/10-3/8 SS316	12	R3/8	28	10,5	27,8	55,6	15,5	19
X1410 12/10-1/2 SS316	12	R1/2	30	12,5	27,8	55,6	15,5	19
X1410 14/11-1/4 SS316	14	R1/4	30	9,5	30,3	60,6	20,6	21
X1410 14/11-3/8 SS316	14	R3/8	31	10,5	30,3	60,6	20,6	21
X1410 14/11-1/2 SS316	14	R1/2	33	12,5	30,3	60,6	20,6	21
X1410 16/13-3/8 SS316	16	R3/8	33	10,5	33	66	20,6	22
X1410 16/13-1/2 SS316	16	R1/2	35	12,5	33	66	20,6	22

Фитинг тройник горизонтальный с внутренней резьбой Мод. X1453

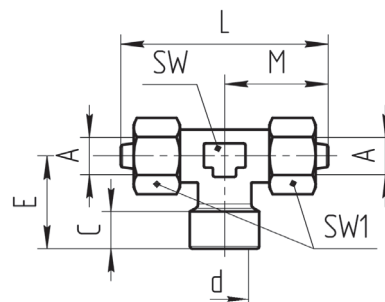

РАЗМЕРЫ								
Мод.	A	d	E	C	M	L	SW	SW1
X1453 4/2.5-M5 SS316	4	M5	17	5	19	38	9,2	10
X1453 4/2.5-M6 SS316	4	M6	17	5	19	38	9,2	10
X1453 4/2.5-1/8 SS316	4	G1/8	20	8	19	38	9,2	10
X1453 6/4-M5 SS316	6	M5	17	5	20,7	41,4	9,2	12
X1453 6/4-M6 SS316	6	M6	17	5	20,7	41,4	9,2	12
X1453 6/4-1/8 SS316	6	G1/8	20	8	20,7	41,4	9,2	12
X1453 6/4-1/4 SS316	6	G1/4	21	11	20,7	41,4	9,2	12
X1453 8/6-1/8 SS316	8	G1/8	20	8	22,4	44,8	11,2	14
X1453 8/6-1/4 SS316	8	G1/4	22	11	22,4	44,8	11,2	14
X1453 8/6-3/8 SS316	8	G3/8	24	12	25,4	50,8	13,2	14
X1453 8/6-1/2 SS316	8	G1/2	24	14	25,4	50,8	13,2	14
X1453 10/8-1/8 SS316	10	G1/8	23	8	25,4	50,8	13,2	16
X1453 10/8-1/4 SS316	10	G1/4	24	11	25,4	50,8	13,2	16
X1453 10/8-3/8 SS316	10	G3/8	25	12	25,4	50,8	13,2	16
X1453 10/8-1/2 SS316	10	G1/2	27	14	25,4	50,8	13,2	16
X1453 12/10-1/8 SS316	12	G1/8	26	8	27,8	55,6	15,5	19
X1453 12/10-1/4 SS316	12	G1/4	27	11	27,8	55,6	15,5	19
X1453 12/10-3/8 SS316	12	G3/8	28	12	27,8	55,6	15,5	19
X1453 12/10-1/2 SS316	12	G1/2	30	14	27,8	55,6	15,5	19
X1453 14/11-1/4 SS316	14	G1/4	30	11	30,3	60,6	20,6	21
X1453 14/11-3/8 SS316	14	G3/8	31	12	30,3	60,6	20,6	21
X1453 14/11-1/2 SS316	14	G1/2	33	14	30,3	60,6	20,6	21
X1453 16/13-3/8 SS316	16	G3/8	33	12	33	66	20,6	22
X1453 16/13-1/2 SS316	16	G1/2	35	14	33	66	20,6	22

Фитинг соединитель прямой навесной Мод. X1580

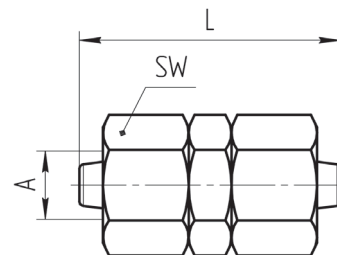

РАЗМЕРЫ			
Мод.	A	L	SW
X1580 4/2.5 SS316	4	32	10
X1580 6/4 SS316	6	34	12
X1580 8/6 SS316	8	35	14
X1580 10/8 SS316	10	39	16
X1580 12/10 SS316	12	43	19
X1580 14/11 SS316	14	47	21
X1580 16/13 SS316	16	51	22

Фитинг переходной прямой навесной Мод. X1580

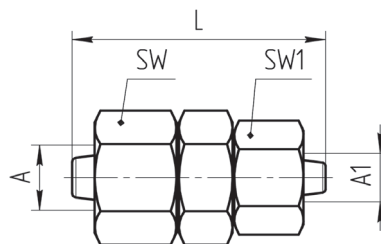

РАЗМЕРЫ

Мод.	A	A1	L	SW	SW1
X1580 6/4-4/2.5 SS316	6	4	22,5	12	10
X1580 8/6-6/4 SS316	8	6	31	14	12
X1580 10/8-8/6 SS316	10	8	34	16	14
X1580 12/10-10/8 SS316	12	10	39	19	16
X1580 14/11-12/10 SS316	14	12	43	21	19
X1580 16/13-12/10 SS316	16	12	45	22	19

Фитинг угловой навесной Мод. X1550

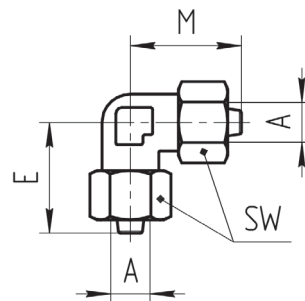
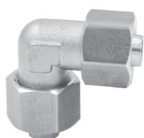

РАЗМЕРЫ

Мод.	A	E	M	SW
X1550 4/2.5 SS316	4	20	20	10
X1550 6/4 SS316	6	21	21	12
X1550 8/6 SS316	8	22,5	22,5	14
X1550 10/8 SS316	10	22,5	22,5	16
X1550 12/10 SS316	12	29	29	19
X1550 14/11 SS316	14	31	31	21
X1550 16/13 SS316	16	34	34	22

Фитинг тройник соединитель навесной Мод. X1540

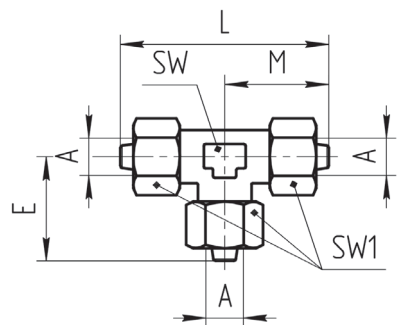
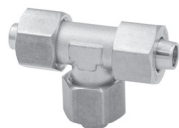

РАЗМЕРЫ

Мод.	A	E	M	L	SW	SW1
X1540 4/2.5 SS316	4	19	19	38	9,2	10
X1540 6/4 SS316	6	20,7	20,7	41,4	9,2	12
X1540 8/6 SS316	8	22,4	22,4	44,8	11,2	14
X1540 10/8 SS316	10	25,4	25,4	50,8	13,2	16
X1540 12/10 SS316	12	27,8	27,8	55,6	15,5	19
X1540 14/11 SS316	14	30,3	30,3	60,6	20,6	21
X1540 16/13 SS316	16	33	33	66	20,6	22

Фитинг тройник переходной навесной Мод. X1540

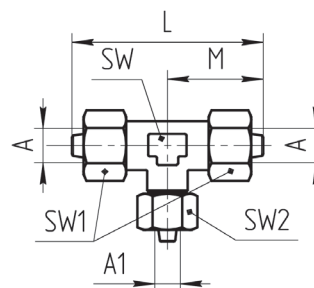
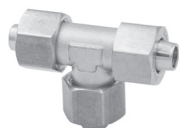

РАЗМЕРЫ

Мод.	A	A1	M	L	SW	SW1	SW2
X1540 6/4-4/2.5 SS316	6	4	20,7	41,4	9,2	12	10
X1540 8/6-6/4 SS316	8	6	22,4	44,8	11,2	14	12
X1540 10/8-8/6 SS316	10	8	25,4	50,8	13,2	16	14
X1540 12/10-10/8 SS316	12	10	27,8	55,6	15,5	19	16
X1540 14/11-12/10 SS316	14	12	30,3	60,6	20,6	21	19
X1540 16/13-12/10 SS316	16	12	33	66	20,6	22	19

Фитинг с серьгой в сборе Мод. X1525

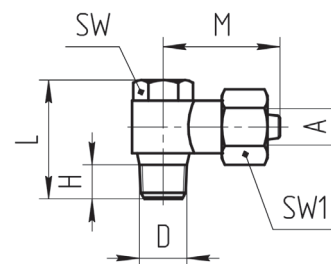

РАЗМЕРЫ

Мод.	A	D	H	M	L	SW	SW1
X1525 4/2.5-M5 SS316	4	M5	7,5	24	18,5	12	10
X1525 4/2.5-M6 SS316	4	M6	7,5	24	18,5	12	10
X1525 4/2.5-1/8 SS316	4	R1/8	7,5	24	25,5	12	10
X1525 6/4-M5 SS316	6	M5	7,5	24	18,5	12	12
X1525 6/4-M6 SS316	6	M6	7,5	24	18,5	12	12
X1525 6/4-1/8 SS316	6	R1/8	7,5	24	25,5	12	12
X1525 6/4-1/4 SS316	6	R1/4	9,5	29	27,5	14	12
X1525 8/6-1/8 SS316	8	R1/8	7,5	26	25,5	12	14
X1525 8/6-1/4 SS316	8	R1/4	9,5	30	27,5	14	14
X1525 8/6-3/8 SS316	8	R3/8	10,5	33	33	19	14
X1525 10/8-1/8 SS316	10	R1/8	9,5	26	25,5	14	16
X1525 10/8-1/4 SS316	10	R1/4	9,5	35	27,5	14	16
X1525 10/8-3/8 SS316	10	R3/8	10,5	36	33	19	16
X1525 10/8-1/2 SS316	10	R1/2	12,5	37	37,5	22	16
X1525 12/10-1/4 SS316	12	R1/4	9,5	36	27,5	14	19
X1525 12/10-3/8 SS316	12	R3/8	10,5	38	33	19	19
X1525 12/10-1/2 SS316	12	R1/2	12,5	40	37,5	22	19
X1525 14/11-1/4 SS316	14	R1/4	9,5	36	27,5	14	21
X1525 14/11-3/8 SS316	14	R3/8	10,5	38	33	19	21
X1525 14/11-1/2 SS316	14	R1/2	12,5	40	37,5	22	21
X1525 16/13-3/8 SS316	16	R3/8	10,5	40	33	19	22
X1525 16/13-1/2 SS316	16	R1/2	12,5	42	37,5	22	22

Гайка накидная Мод. X1703

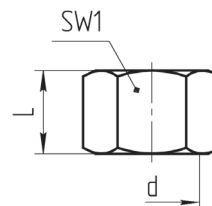

РАЗМЕРЫ			
Мод.	d	L	SW
X1703 4/2.5 SS316	M8x1	8	10
X1703 6/4 SS316	M10x1	10	12
X1703 8/6 SS316	M12x1	10	14
X1703 10/8 SS316	M14x1	13	16
X1703 12/10 SS316	M16x1	13,5	19
X1703 14/11 SS316	M18x1	15	21
X1703 16/13 SS316	M20x1	16	22

Фитинги Misco

Фитинг прямой с наружной резьбой Мод. X1511

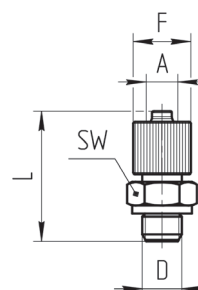

РАЗМЕРЫ					
Мод.	A	D	F	L	SW
X1511 4 M5 SS316	4	M5x0,8	7	16,5	7
X1511 6 M5 SS316	6	M5x0,8	9	17,5	8

Фитинги универсальные из нержавеющей стали 316L Серия X1000-SS316

Под трубопровод с внешними диаметрами: 4, 6, 8, 10, 12, 14, 15, 16 мм.
Присоединение: BSP (G1/8, G1/4, G3/8, G1/2),
BSPT (R1/8, R1/4, R3/8, R1/2),
NPT (1/8", 1/4").

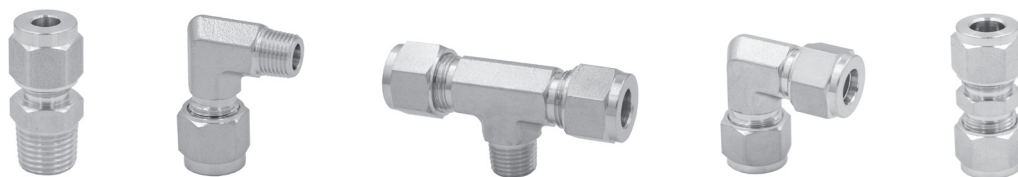

Фитинги с врезным кольцом из нержавеющей стали AISI 316 серии X1000 разработаны для использования в агрессивных средах.

Конструкция фитингов обеспечивает высокий уровень безопасности соединений при воздействии вибрации, импульсов давления и других негативных факторов.

Отсутствие уплотнительных элементов позволяет использовать фитинги в расширенном диапазоне температур.

Серия X1000 может применяться в химической, фармацевтической, пищевой и упаковочной промышленности.

ФИТИНГИ УНИВЕРСАЛЬНЫЕ ИЗ НЕРЖАВЕЮЩЕЙ СТАЛИ 316L

ОСНОВНЫЕ ХАРАКТЕРИСТИКИ

Материалы	нержавеющая сталь AISI316
Резьба	коническая ISO 7 (BSPT), цилиндрическая ISO 228 (BSP), NPT
Трубопроводы для присоединения	металлическая трубка с твердостью ниже HRB80, полиэстер, полиамид, полиэтилен, полиуретан, PTFE, поливинилхлорид в оплетке PVC
Внешний диаметр трубопровода	∅ 4, 6, 8, 10, 12, 14, 15, 16 мм
Рабочее давление	до 25 бар
Рабочая среда	сжатый воздух, вода, агрессивная среда (для использования с другими средами, пожалуйста, обратитесь к инженерам Камоцци)
Температура	-60°C ÷ +240°C

Фитинг прямой с наружной резьбой Мод. X1050

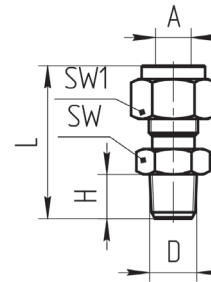

РАЗМЕРЫ

Мод.	A	D	H	L	SW	SW1
X1050 4-1/8 SS316	4	R1/8	10	31,5	10	12
X1050 4-1/4 SS316	4	R1/4	13	35,1	14	12
X1050 6-1/8 SS316	6	R1/8	10	33,1	14	14
X1050 6-1/4 SS316	6	R1/4	13	36,7	14	14
X1050 6-3/8 SS316	6	R3/8	14	38,2	17	14
X1050 6-1/2 SS316	6	R1/2	17	42,7	22	14
X1050 8-1/8 SS316	8	R1/8	10	34,5	14	17
X1050 8-1/4 SS316	8	R1/4	13	37,5	14	17
X1050 8-3/8 SS316	8	R3/8	14	39,1	17	17
X1050 8-1/2 SS316	8	R1/2	17	43,6	22	17
X1050 10-1/8 SS316	10	R1/8	10	36,6	19	19
X1050 10-1/4 SS316	10	R1/4	13	39,7	19	19
X1050 10-3/8 SS316	10	R3/8	14	40,7	19	19
X1050 10-1/2 SS316	10	R1/2	17	44,5	22	19
X1050 12-1/8 SS316	12	R1/8	10	39,1	22	22
X1050 12-1/4 SS316	12	R1/4	13	42,2	22	22
X1050 12-3/8 SS316	12	R3/8	14	43,2	22	22
X1050 12-1/2 SS316	12	R1/2	17	47	22	22
X1050 12-3/4 SS316	12	R3/4	22	50,5	34	22
X1050 14-3/8 SS316	14	R3/8	14	43,9	24	27
X1050 14-1/2 SS316	14	R1/2	17	47	24	27
X1050 14-3/4 SS316	14	R3/4	19	50,5	27	38
X1050 15-3/8 SS316	15	R3/8	14	47	24	27
X1050 15-1/2 SS316	15	R1/2	17	49	24	27
X1050 15-3/4 SS316	15	R3/4	19	50,5	27	27
X1050 16-3/8 SS316	16	R3/8	14	43,9	24	27
X1050 16-1/2 SS316	16	R1/2	17	47	24	27
X1050 16-3/4 SS316	16	R3/4	19	50,5	27	27

Фитинг прямой с внутренней резьбой Мод. X1063

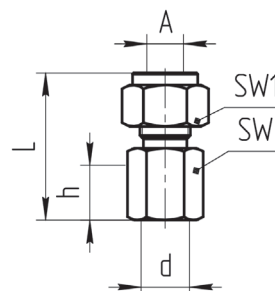

РАЗМЕРЫ						
Мод.	A	d	h	L	SW	SW1
X1063 4-1/8 SS316	4	G1/8	12	29,7	14	12
X1063 4-1/4 SS316	4	G1/4	15	35,8	17	14
X1063 6-1/8 SS316	6	G1/8	12	31,3	14	14
X1063 6-1/4 SS316	6	G1/4	15	35,8	17	14
X1063 6-3/8 SS316	6	G3/8	15	37,6	22	14
X1063 6-1/2 SS316	6	G1/2	20	42,5	27	14
X1063 8-1/8 SS316	8	G1/8	12	32,1	19	17
X1063 8-1/4 SS316	8	G1/4	15	37	19	17
X1063 8-3/8 SS316	8	G3/8	15	38,5	22	17
X1063 8-1/2 SS316	8	G1/2	20	43,3	27	17
X1063 10-1/8 SS316	10	G1/8	12	34,8	19	19
X1063 10-1/4 SS316	10	G1/4	15	37,8	19	19
X1063 10-3/8 SS316	10	G3/8	15	39,4	22	19
X1063 10-1/2 SS316	10	G1/2	20	44,2	27	19
X1063 12-1/8 SS316	12	G1/8	12	37,3	22	22
X1063 12-1/4 SS316	12	G1/4	15	40,3	22	22
X1063 12-3/8 SS316	12	G3/8	15	41,9	22	22
X1063 12-1/2 SS316	12	G1/2	20	46,7	27	22
X1063 12-1/4 SS316	12	G3/4	20	48,3	32	22
X1063 14-3/8 SS316	14	G3/8	15	41,9	27	27
X1063 14-1/2 SS316	14	G1/2	20	46,7	27	27
X1063 14-3/4 SS316	14	G3/4	21	48,3	32	27
X1063 15-3/8 SS316	15	G3/8	15	41,9	27	27
X1063 15-1/2 SS316	15	G1/2	20	46,7	27	27
X1063 15-3/4 SS316	15	G3/4	21	48,3	32	27
X1063 16-3/8 SS316	16	G3/8	15	42,1	27	27
X1063 16-1/2 SS316	16	G1/2	20	46,9	27	27
X1063 16-3/4 SS316	16	G3/4	21	48,5	32	27

Фитинг угловой с наружной резьбой Мод. X1020

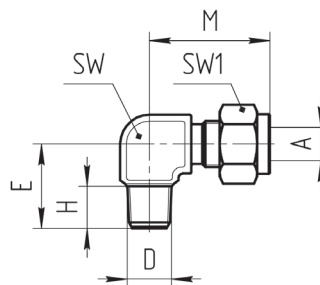

РАЗМЕРЫ							
Мод.	A	D	H	E	M	SW	SW1
X1020 4-1/8 SS316	4	R1/8	10	19,1	25,4	12	12
X1020 4-1/4 SS316	4	R1/4	13	22,2	26,6	14	12
X1020 6-1/8 SS316	6	R1/8	10	19,1	27	12	14
X1020 6-1/4 SS316	6	R1/4	13	22,2	27	14	14
X1020 6-3/8 SS316	6	R3/8	14	26	29,8	17	14
X1020 6-1/2 SS316	6	R1/2	17	31	31,8	22	14
X1020 8-1/8 SS316	8	R1/8	10	20,1	28,8	14	17
X1020 8-1/4 SS316	8	R1/4	13	23,2	28,8	14	17
X1020 8-3/8 SS316	8	R3/8	14	26	30,6	17	17
X1020 8-1/2 SS316	8	R1/2	17	31	32,6	22	17
X1020 10-1/8 SS316	10	R1/8	10	21,9	31,5	17	19
X1020 10-1/4 SS316	10	R1/4	13	25	31,5	17	19
X1020 10-3/8 SS316	10	R3/8	14	26	31,5	17	19
X1020 10-1/2 SS316	10	R1/2	17	31	33,5	22	19
X1020 12-1/8 SS316	12	R1/8	10	25,7	36	22	22
X1020 12-1/4 SS316	12	R1/4	13	27	36	22	22
X1020 12-3/8 SS316	12	R3/8	14	28	36	22	22
X1020 12-1/2 SS316	12	R1/2	17	31	36	22	22
X1020 12-3/4 SS316	12	R3/4	19	39,8	39	27	22
X1020 14-3/8 SS316	14	R3/8	14	29	38	24	27
X1020 14-1/2 SS316	14	R1/2	17	33,1	38	24	27
X1020 14-3/4 SS316	14	R3/4	19	36,8	39,8	27	27
X1020 15-3/8 SS316	15	R3/8	14	29	38	24	27
X1020 15-1/2 SS316	15	R1/2	17	33,1	38	24	27
X1020 15-3/4 SS316	15	R3/4	19	36,8	39,8	27	27
X1020 16-3/8 SS316	16	R3/8	14	29	38	24	27
X1020 16-1/2 SS316	16	R1/2	17	33,1	38	24	27
X1020 16-3/4 SS316	16	R3/4	19	36,8	39,8	27	27

Фитинг угловой с внутренней резьбой Мод. X1093

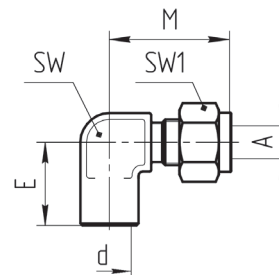

РАЗМЕРЫ						
Мод.	A	D	E	M	SW	SW1
X1093 4-1/8 SS316	4	G1/8	19,1	25,4	12	12
X1093 4-1/4 SS316	4	G1/4	22,4	25,4	14	12
X1093 6-1/8 SS316	6	G1/8	19,1	27	14	14
X1093 6-1/4 SS316	6	G1/4	22,4	29,8	17	14
X1093 6-3/8 SS316	6	G3/8	22,4	34,6	22	14
X1093 6-1/2 SS316	6	G1/2	26,4	37,7	27	14
X1093 8-1/8 SS316	8	G1/8	20	29,3	14	17
X1093 8-1/4 SS316	8	G1/4	22,4	30,6	17	17
X1093 8-3/8 SS316	8	G3/8	27,7	34	22	17
X1093 8-1/2 SS316	8	G1/2	31,7	36,8	27	17
X1093 10-1/8 SS316	10	G1/8	19	31,5	17	19
X1093 10-1/4 SS316	10	G1/4	22,4	33,5	17	19
X1093 10-3/8 SS316	10	G3/8	27,7	37,5	17	19
X1093 10-1/2 SS316	10	G1/2	31,7	40,3	22	19
X1093 12-1/8 SS316	12	G1/8	22,4	36	22	22
X1093 12-1/4 SS316	12	G1/4	22,4	36	22	22
X1093 12-3/8 SS316	12	G3/8	22,4	36	22	22
X1093 12-1/2 SS316	12	G1/2	28,4	38,8	27	22
X1093 12-3/4 SS316	12	G3/4	32,4	41,8	32	22
X1093 14-3/8 SS316	14	G3/8	25,4	39,8	27	27
X1093 14-1/2 SS316	14	G1/2	28,4	39,8	27	27
X1093 14-3/4 SS316	14	G3/4	32,4	42,8	32	27
X1093 15-3/8 SS316	15	G3/8	25,4	39,8	27	27
X1093 15-1/2 SS316	15	G1/2	28,4	39,8	27	27
X1093 15-3/4 SS316	15	G3/4	32,4	42,8	32	27
X1093 16-3/8 SS316	16	G3/8	25,4	39,8	27	27
X1093 16-1/2 SS316	16	G1/2	28,4	39,8	27	27
X1093 16-3/4 SS316	16	G3/4	32,4	42,8	32	27

Фитинг тройник горизонтальный с наружной резьбой Мод. X1000

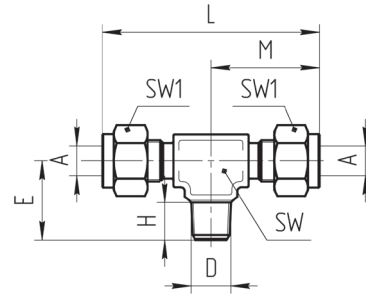

РАЗМЕРЫ									
Мод.	A	D	H	E	M	L	SW	SW1	
X1000 4-1/8 SS316	4	R1/8	10	19,1	25,4	50,8	12	12	
X1000 4-1/4 SS316	4	R1/4	13	22,4	25,4	50,8	14	12	
X1000 6-1/8 SS316	6	R1/8	10	19,1	27	54	14	14	
X1000 6-1/4 SS316	6	R1/4	13	22,4	27	54	17	14	
X1000 6-3/8 SS316	6	R3/8	14	26	29,8	59,6	22	14	
X1000 6-1/2 SS316	6	R1/2	17	31	31,8	63,6	27	14	
X1000 8-1/8 SS316	8	R1/8	10	31,1	28,8	57,6	14	17	
X1000 8-1/4 SS316	8	R1/4	13	23,2	28,8	57,6	14	17	
X1000 8-3/8 SS316	8	R3/8	14	26	30,6	61,2	22	17	
X1000 8-1/2 SS316	8	R1/2	17	31	32,6	65,2	27	17	
X1000 10-1/8 SS316	10	R1/8	10	21,9	31,5	63	17	19	
X1000 10-1/4 SS316	10	R1/4	13	25	31,5	63	17	19	
X1000 10-3/8 SS316	10	R3/8	14	26	31,5	63	17	19	
X1000 10-1/2 SS316	10	R1/2	17	31	33,5	67	22	19	
X1000 12-1/8 SS316	12	R1/8	10	25,7	36	72	22	22	
X1000 12-1/4 SS316	12	R1/4	13	27	36	72	22	22	
X1000 12-3/8 SS316	12	R3/8	14	28	36	72	22	22	
X1000 12-1/2 SS316	12	R1/2	17	31	36	72	22	22	
X1000 12-3/4 SS316	12	R3/4	19	36,8	39,8	79,6	27	22	
X1000 14-3/8 SS316	14	R3/8	14	29	38	76	24	27	
X1000 14-1/2 SS316	14	R1/2	17	33,1	38	76	24	27	
X1000 14-3/4 SS316	14	R3/4	19	36,8	39,8	79,6	27	27	
X1000 15-3/8 SS316	15	R3/8	14	29	38	76	24	27	
X1000 15-1/2 SS316	15	R1/2	17	33,1	38	76	24	27	
X1000 15-3/4 SS316	15	R3/4	19	36,8	39,8	79,6	27	27	
X1000 16-3/8 SS316	16	R3/8	14	29	38	76	24	27	
X1000 16-1/2 SS316	16	R1/2	17	33,1	38	76	24	27	
X1000 16-3/4 SS316	16	R3/4	19	36,8	39,8	79,6	27	27	

Фитинг тройник горизонтальный с внутренней резьбой Мод. X1003

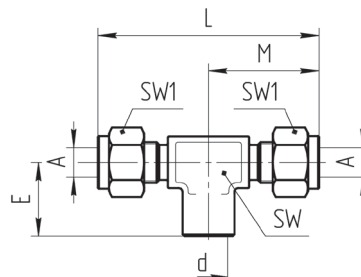

РАЗМЕРЫ							
Мод.	A	d	E	M	L	SW	SW1
X1003 4-1/8 SS316	4	G1/8	19,1	25,4	50,8	12	12
X1003 4-1/4 SS316	4	G1/4	22,4	25,4	50,8	14	12
X1003 6-1/8 SS316	6	G1/8	19,1	27	54	14	14
X1003 6-1/4 SS316	6	G1/4	22,4	29,7	59,6	17	14
X1003 6-3/8 SS316	6	G3/8	22,4	34,6	69,2	22	14
X1003 6-1/2 SS316	6	G1/2	28,4	37,7	73,6	27	14
X1003 8-1/8 SS316	8	G1/8	20	29,9	58,6	14	17
X1003 8-1/4 SS316	8	G1/4	22,4	30,6	61,2	14	17
X1003 8-3/8 SS316	8	G3/8	27,7	34	68	22	17
X1003 8-1/2 SS316	8	G1/2	31,7	36,8	73,6	27	17
X1003 10-1/8 SS316	10	G1/8	19	31,5	63	17	19
X1003 10-1/4 SS316	10	G1/4	22,4	33,5	67	17	19
X1003 10-3/8 SS316	10	G3/8	27,7	37,5	75	22	19
X1003 10-1/2 SS316	10	G1/2	31,7	40,3	80,6	27	19
X1003 12-1/8 SS316	12	G1/8	22,4	36	72	22	22
X1003 12-1/4 SS316	12	G1/4	22,4	36	72	22	22
X1003 12-3/8 SS316	12	G3/8	22,4	36	72	22	22
X1003 12-1/2 SS316	12	G1/2	28,4	38,8	77,6	22	22
X1003 12-3/4 SS316	12	G3/4	32,4	41,8	83,6	32	22
X1003 14-3/8 SS316	14	G3/8	25,4	39,8	79,6	27	27
X1003 14-1/2 SS316	14	G1/2	28,4	39,8	79,6	27	27
X1003 14-3/4 SS316	14	G3/4	32,4	42,8	85,6	32	27
X1003 15-3/8 SS316	15	G3/8	25,4	39,8	79,6	27	27
X1003 15-1/2 SS316	15	G1/2	28,4	39,8	79,6	27	27
X1003 15-3/4 SS316	15	G3/4	32,4	42,8	85,6	32	27
X1003 16-3/8 SS316	16	G3/8	25,4	39,8	79,6	27	27
X1003 16-1/2 SS316	16	G1/2	28,4	39,8	79,6	27	27
X1003 16-3/4 SS316	16	G3/4	32,4	42,8	85,6	32	27

Фитинг соединитель прямой Мод. X1023

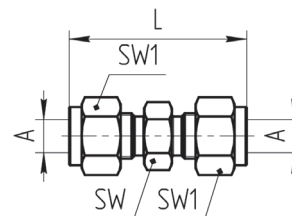

РАЗМЕРЫ				
Мод.	A	L	SW	SW1
X1023 4 SS316	4	37,3	12	12
X1023 6 SS316	6	41	12	14
X1023 8 SS316	8	43,2	14	17
X1023 10 SS316	10	46,2	19	19
X1023 10 SS316	12	51,2	22	22
X1023 14 SS316	14	52	24	27
X1023 15 SS316	15	52	24	27
X1023 16 SS316	16	52	24	27

Фитинг переходной прямой Мод. X1023

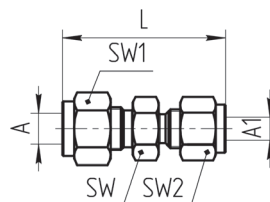

РАЗМЕРЫ

Мод.	A	A1	L	SW	SW1	SW2
X1023 4-6 SS316	6	4	39,4	14	14	12
X1023 6-8 SS316	8	6	42,3	14	17	14
X1023 6-10 SS316	10	6	44,5	19	19	14
X1023 6-12 SS316	12	6	47,3	22	22	14
X1023 8-10 SS316	10	8	45,1	19	19	17
X1023 8-12 SS316	12	8	47,8	22	22	17
X1023 10-12 SS316	12	10	48,7	22	22	19
X1023 12-16 SS316	16	12	52	27	27	22

Фитинг угловой Мод. X1220

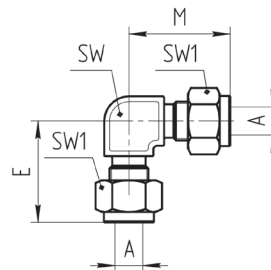

РАЗМЕРЫ

Мод.	A	E	M	SW	SW1
X1220 4 SS316	4	25,4	25,4	12	12
X1220 6 SS316	6	27	27	12	14
X1220 8 SS316	8	28,8	28,8	14	17
X1220 10 SS316	10	31,5	31,5	17	19
X1220 12 SS316	12	36	36	22	22
X1220 14 SS316	14	38,8	38,8	24	27
X1220 15 SS316	15	38,8	38,8	24	27
X1220 16 SS316	16	38,8	38,8	24	27

Фитинг тройник соединитель Мод. X1210

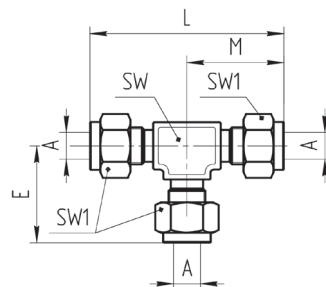

РАЗМЕРЫ

Мод.	A	E	M	L	SW	SW1
X1210 4 SS316	4	25,4	25,4	50,8	12	12
X1210 6 SS316	6	27	27	53,9	12	14
X1210 8 SS316	8	28,8	28,8	59,7	14	17
X1210 10 SS316	10	31,5	31,5	63	17	19
X1210 12 SS316	12	36	36	72	22	22
X1210 14 SS316	14	38,8	38,8	77,6	24	27
X1210 15 SS316	15	38,8	38,8	77,6	24	27
X1210 16 SS316	16	38,8	38,8	77,6	24	27

Фитинг тройник переходной Мод. X1210

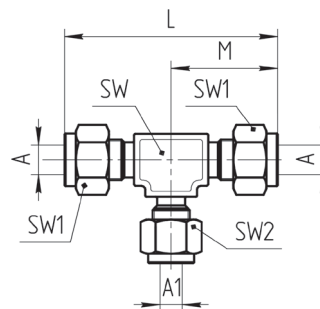

РАЗМЕРЫ							
Мод.	A	A1	M	L	SW	SW1	SW2
X1210 6-4 SS316	6	4	27	54	12	14	12
X1210 8-6 SS316	8	6	28,8	57,6	14	17	14
X1210 10-8 SS316	10	8	31,5	63	17	19	17
X1210 12-10 SS316	12	10	36	72	22	22	19
X1210 14-12 SS316	14	12	38,8	77,6	24	27	22
X1210 16-12 SS316	16	12	38,8	77,6	24	27	22

Фитинг прямой панельного монтажа Мод. X1250

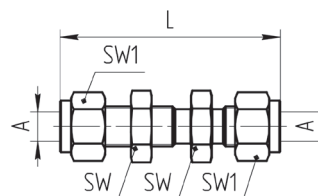

РАЗМЕРЫ					
Мод.	A	L	SW	SW1	
X1250 4 SS316	4	57,7	17	14	
X1250 6 SS316	6	57,7	17	14	
X1250 8 SS316	8	61	19	17	
X1250 10 SS316	10	63,7	19	19	
X1250 10 SS316	12	71	24	22	
X1250 14 SS316	14	72,5	27	27	
X1250 15 SS316	15	72,5	27	27	
X1250 16 SS316	16	72,5	27	27	

Фитинги резьбовые

Фитинг прямой с наружной резьбой Мод. X2500

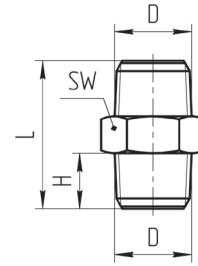

РАЗМЕРЫ

Мод.	D	H	L	SW
X2500 1/8 SS316	R1/8	7,5	20	12
X2500 1/4 SS316	R1/4	10,5	26	14
X2500 3/8 SS316	R3/8	11	27	17
X2500 1/2 SS316	R1/2	13	31	21
X2500 3/4 SS316	R3/4	15	36	27

Фитинг прямой с наружной резьбой переходной Мод. X2510

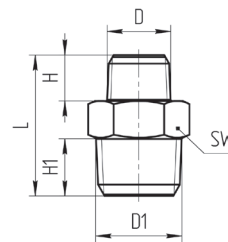

РАЗМЕРЫ

Мод.	D	D1	H	H1	L	SW
X2510 1/8-1/4 SS316	R1/8	R1/4	7,5	10,5	23	14
X2510 1/8-3/8 SS316	R1/8	R3/8	7,5	11	23,5	17
X2510 1/4-3/8 SS316	R1/4	R3/8	10,5	11	26,5	17
X2510 1/4-1/2 SS316	R1/4	R1/2	10,5	13	28,5	21
X2510 3/8-1/2 SS316	R3/8	R1/2	11	13	29	21
X2510 1/2-3/4 SS316	R1/2	R3/4	13	15	32	27

Фитинг прямой с наружной резьбой Мод. X2502

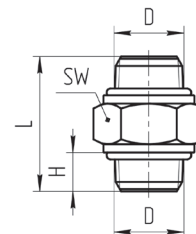

РАЗМЕРЫ

Мод.	D	H	L	SW
X2502 M5 SS316	M5	3	14	8
X2502 1/8 SS316	G1/8	5,5	20	14
X2502 1/4 SS316	G1/4	6,5	22	17
X2502 3/8 SS316	G3/8	7,5	24	21
X2502 1/2 SS316	G1/2	9	27	24

Фитинг прямой с наружной резьбой переходной Мод. X2512

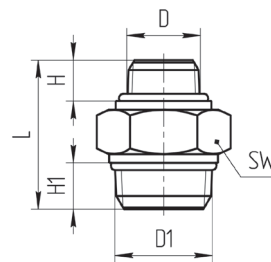

РАЗМЕРЫ

Мод.	D	D1	H	H1	L	SW
X2512 1/8-1/4 SS316	G1/8	G1/4	5,5	6,5	21	17
X2512 1/8-3/8 SS316	G1/8	G3/8	5,5	7,5	22	21
X2512 1/4-3/8 SS316	G1/4	G3/8	6,5	7,5	23	21
X2512 1/4-1/2 SS316	G1/4	G1/2	6,5	9	24,5	24
X2512 3/8-1/2 SS316	G3/8	G1/2	7,5	9	24,5	24

Фитинг прямой переходной Мод. X2530

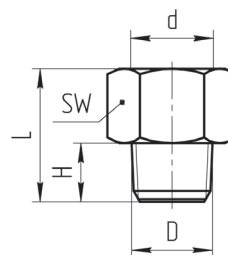

РАЗМЕРЫ

Мод.	D	d	H	L	SW
X2530 1/8-1/8 SS316	R1/8	G1/8	7,5	17	14
X2530 1/4-1/8 SS316	R1/4	G1/8	10,5	15,5	14
X2530 3/8-1/8 SS316	R3/8	G1/8	11	16	17
X2530 1/2-1/8 SS316	R1/2	G1/8	13	18	21
X2530 3/8-1/4 SS316	R3/8	G1/4	11	16	17
X2530 1/2-1/4 SS316	R1/2	G1/4	13	18	21
X2530 1/2-3/8 SS316	R1/2	G3/8	13	18	21
X2530 3/4-3/8 SS316	R3/4	G3/8	15	21	27
X2530 3/4-1/2 SS316	R3/4	G1/2	15	21	27

Фитинг прямой переходной Мод. X2520

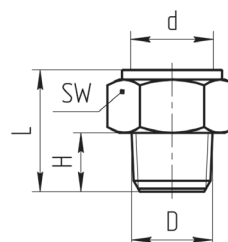

РАЗМЕРЫ

Мод.	D	d	H	L	SW
X2520 1/8-1/8 SS316	R1/8	G1/8	7,5	15,5	14
X2520 1/8-1/4 SS316	R1/8	G1/4	7,5	18	17
X2520 1/8-3/8 SS316	R1/8	G3/8	7,5	18,5	19
X2520 1/4-1/4 SS316	R1/4	G1/4	10,5	21	17
X2520 1/4-3/8 SS316	R1/4	G3/8	10,5	21,5	19
X2520 1/4-1/2 SS316	R1/4	G1/2	10,5	23,5	24
X2520 3/8-3/8 SS316	R3/8	G3/8	11	22	19
X2520 3/8-1/2 SS316	R3/8	G1/2	11	24	24
X2520 1/2-1/2 SS316	R1/2	G1/2	13	26	24

Фитинг прямой переходной Мод. X2522

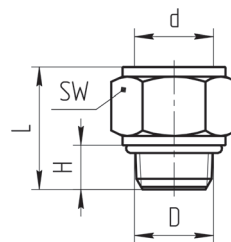

РАЗМЕРЫ					
Мод.	D	d	H	L	SW
X2522 M5-1/8 SS316	M5	G1/8	4	14	14
X2522 1/8-1/8 SS316	G1/8	G1/8	5,5	16	14
X2522 1/8-1/4 SS316	G1/8	G1/4	5,5	17,5	17
X2522 1/8-3/8 SS316	G1/8	G3/8	5,5	18,5	19
X2522 1/4-1/4 SS316	G1/4	G1/4	6,5	19,5	17
X2522 1/4-3/8 SS316	G1/4	G3/8	6,5	20,5	19
X2522 1/4-1/2 SS316	G1/4	G1/2	6,5	24,5	24
X2522 3/8-3/8 SS316	G3/8	G3/8	7,5	21,5	19
X2522 3/8-1/2 SS316	G3/8	G1/2	7,5	25,5	24
X2522 1/2-1/2 SS316	G1/2	G1/2	9	26,5	24

Фитинг прямой переходной Мод. X2521

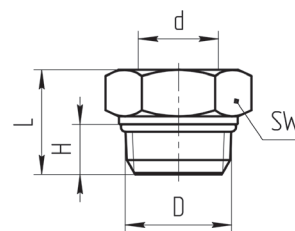
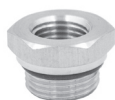

РАЗМЕРЫ					
Мод.	D	d	H	L	SW
X2521 1/8-M5 SS316	G1/8	M5	5,5	12,5	14
X2521 1/4-1/8 SS316	G1/4	G1/8	6,5	13,5	17
X2521 3/8-1/8 SS316	G3/8	G1/8	7,5	14,5	21
X2521 3/8-1/4 SS316	G3/8	G1/4	7,5	14,5	21
X2521 1/2-1/8 SS316	G1/2	G1/8	9	16	24
X2521 1/2-1/4 SS316	G1/2	G1/4	9	16	24
X2521 1/2-3/8 SS316	G1/2	G3/8	9	16	24

Фитинг соединитель прямой с внутренней резьбой Мод. X2543

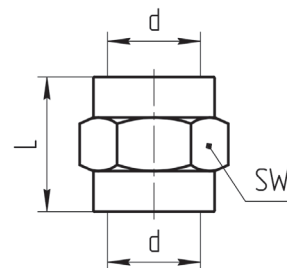

РАЗМЕРЫ			
Мод.	d	L	SW
X2543 M5 SS316	M5	11	8
X2543 1/8 SS316	G1/8	15	14
X2543 1/4 SS316	G1/4	22	17
X2543 3/8 SS316	G3/8	23	19
X2543 1/2 SS316	G1/2	26	24

Фитинг переходной прямой с внутренней резьбой Мод. X2543

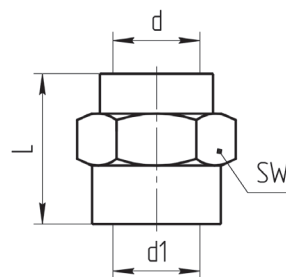

РАЗМЕРЫ				
Мод.	d	d1	L	SW
X2543 M5-1/8 SS316	M5	G1/8	12,5	14
X2543 1/8-1/4 SS316	G1/8	G1/4	18	17
X2543 1/8-3/8 SS316	G1/8	G3/8	18,5	19
X2543 1/8-1/2 SS316	G1/8	G1/2	20,5	24
X2543 1/4-3/8 SS316	G1/4	G3/8	21,5	19
X2543 1/4-1/2 SS316	G1/4	G1/2	23,5	24
X2543 3/8-1/2 SS316	G3/8	G1/2	24	24

Фитинг угловой с наружной резьбой Мод. X2010

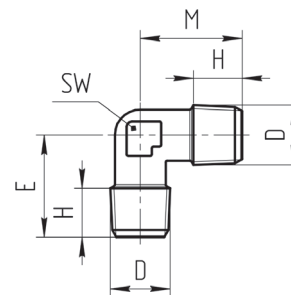

РАЗМЕРЫ					
Мод.	D	H	E	M	SW
X2010 M5 SS316	M5	9	20	20	9,2
X2010 1/8 SS316	R1/8	12,5	24	24	11,2
X2010 1/4 SS316	R1/4	17	26	26	13,2
X2010 3/8 SS316	R3/8	20	30	30	15,5
X2010 1/2 SS316	R1/2	24	34	34	20,6

Фитинг угловой переходной Мод. X2020

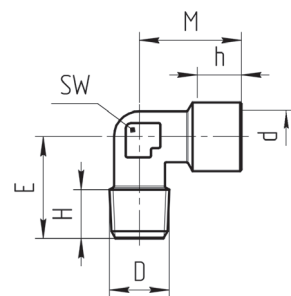

РАЗМЕРЫ							
Мод.	D	d	h	H	E	M	SW
X2020 M5 SS316	M5	M5	9	9	20	20	9,2
X2020 1/8 SS316	R1/8	G1/8	12,5	12,5	24	24	11,2
X2020 1/4 SS316	R1/4	G1/4	17	17	26	26	13,2
X2020 3/8 SS316	R3/8	G3/8	20	20	30	30	15,5
X2020 1/2 SS316	R1/2	G1/2	24	24	34	34	20,6

Фитинг угловой с внутренней резьбой Мод. X2013

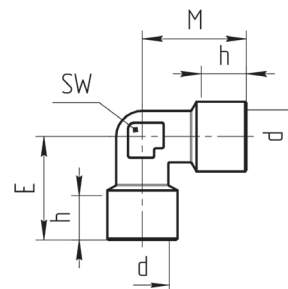

РАЗМЕРЫ					
Мод.	d	h	E	M	SW
X2013 M5 SS316	M5	9	20	20	9,2
X2013 1/8 SS316	G1/8	12,5	24	24	11,2
X2013 1/4 SS316	G1/4	17	26	26	13,2
X2013 3/8 SS316	G3/8	20	30	30	15,5
X2013 1/2 SS316	G1/2	24	34	34	20,6

Фитинг тройник с наружной резьбой Мод. X2080

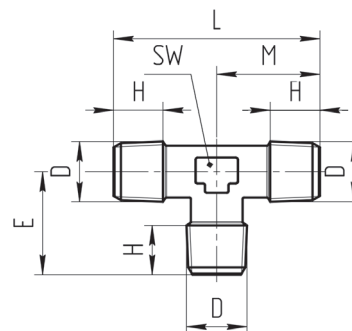

РАЗМЕРЫ						
Мод.	D	H	E	M	L	SW
X2080 M5 SS316	M5	9	20	20	40	9,2
X2080 1/8 SS316	R1/8	12,5	24	24	48	11,2
X2080 1/4 SS316	R1/4	17	26	26	52	13,2
X2080 3/8 SS316	R3/8	20	30	30	60	15,5
X2080 1/2 SS316	R1/2	24	34	34	68	20,6

Фитинг тройник переходной Мод. X2090

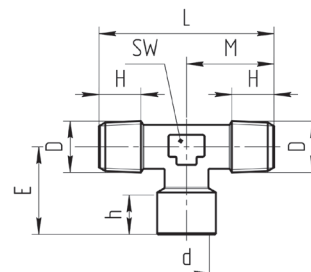

РАЗМЕРЫ								
Мод.	D	d	h	H	E	M	L	SW
X2090 M5 SS316	M5	M5	9	9	20	20	40	9,2
X2090 1/8 SS316	R1/8	G1/8	12,5	12,5	24	24	48	11,2
X2090 1/4 SS316	R1/4	G1/4	17	17	26	26	52	13,2
X2090 3/8 SS316	R3/8	G3/8	20	20	30	30	60	15,5
X2090 1/2 SS316	R1/2	G1/2	24	24	34	34	68	20,6

Фитинг тройник переходной Мод. X2050

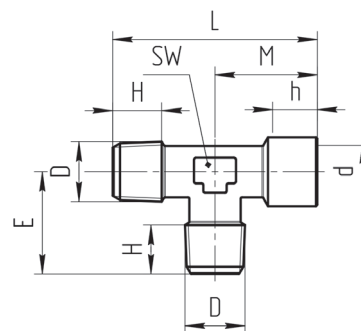

РАЗМЕРЫ								
Мод.	D	d	h	H	E	M	L	SW
X2050 M5 SS316	M5	M5	9	9	20	20	40	9,2
X2050 1/8 SS316	R1/8	G1/8	12,5	12,5	24	24	48	11,2
X2050 1/4 SS316	R1/4	G1/4	17	17	26	26	52	13,2
X2050 3/8 SS316	R3/8	G3/8	20	20	30	30	60	15,5
X2050 1/2 SS316	R1/2	G1/2	24	24	34	34	68	20,6

Фитинг тройник переходной Мод. X2060

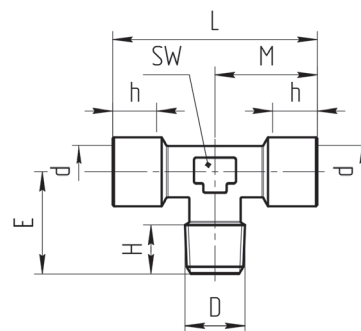

РАЗМЕРЫ								
Мод.	D	d	h	H	E	M	L	SW
X2060 M5 SS316	M5	M5	9	9	20	20	40	9,2
X2060 1/8 SS316	R1/8	G1/8	12,5	12,5	24	24	48	11,2
X2060 1/4 SS316	R1/4	G1/4	17	17	26	26	52	13,2
X2060 3/8 SS316	R3/8	G3/8	20	20	30	30	60	15,5
X2060 1/2 SS316	R1/2	G1/2	24	24	34	34	68	20,6

Фитинг тройник переходной Мод. X2070

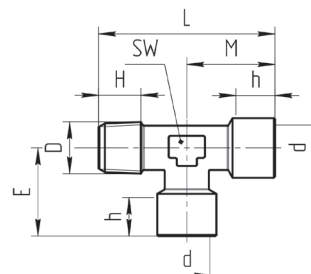

РАЗМЕРЫ								
Мод.	D	d	h	H	E	M	L	SW
X2070 M5 SS316	M5	M5	9	9	20	20	40	9,2
X2070 1/8 SS316	R1/8	G1/8	12,5	12,5	24	24	48	11,2
X2070 1/4 SS316	R1/4	G1/4	17	17	26	26	52	13,2
X2070 3/8 SS316	R3/8	G3/8	20	20	30	30	60	15,5
X2070 1/2 SS316	R1/2	G1/2	24	24	34	34	68	20,6

Фитинг тройник с внутренней резьбой Мод. X2003

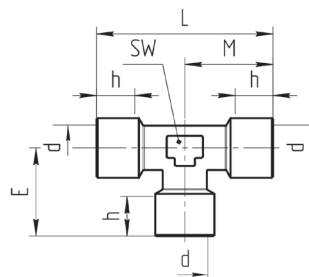

РАЗМЕРЫ

Мод.	d	h	E	M	L	SW
X2003 M5 SS316	M5	9	20	20	40	9,2
X2003 1/8 SS316	G1/8	12,5	24	24	48	11,2
X2003 1/4 SS316	G1/4	17	26	26	52	13,2
X2003 3/8 SS316	G3/8	20	30	30	60	15,5
X2003 1/2 SS316	G1/2	24	34	34	68	20,6

Фитинг тройник Y-образный переходной Мод. X2540

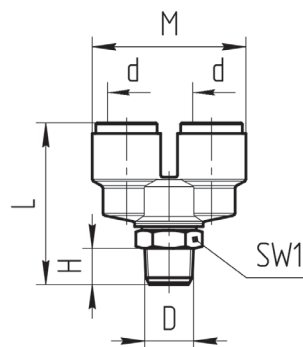

РАЗМЕРЫ

Мод.	d	D	H	M	L	SW
X2540 1/8-1/8 SS316	G1/8	R1/8(G1/8)	7,5	32,1	33,5	12
X2540 1/8-1/4 SS316	G1/8	R1/4(G1/4)	10,5	32,1	35,5	14
X2540 1/8-3/8 SS316	G1/8	R3/8(G3/8)	11	32,1	36,5	17
X2540 1/8-1/2 SS316	G1/8	R1/2(G1/2)	13	32,1	38,5	21
X2540 1/4-1/8 SS316	G1/4	R1/8(G1/8)	7,5	38,3	35,5	12
X2540 1/4-1/4 SS316	G1/4	R1/4(G1/4)	10,5	38,3	37,5	14
X2540 1/4-3/8 SS316	G1/4	R3/8(G3/8)	11	38,3	38,5	17
X2540 1/4-1/2 SS316	G1/4	R1/2(G1/2)	13	38,3	40,5	21
X2540 3/8-1/8 SS316	G3/8	R1/8(G1/8)	7,5	44,1	42	12
X2540 3/8-1/4 SS316	G3/8	R1/4(G1/4)	10,5	44,1	44	14
X2540 3/8-3/8 SS316	G3/8	R3/8(G3/8)	11	44,1	45	17
X2540 3/8-1/2 SS316	G3/8	R1/2(G1/2)	13	44,1	47	21
X2540 1/2-1/8 SS316	G1/2	R1/8(G1/8)	7,5	53	49	12
X2540 1/2-1/4 SS316	G1/2	R1/4(G1/4)	10,5	53	51	14
X2540 1/2-3/8 SS316	G1/2	R3/8(G3/8)	11	53	52	17
X2540 1/2-1/2 SS316	G1/2	R1/2(G1/2)	13	53	54	21

Фитинг тройник Y-образный с внутренней резьбой Мод. X2043

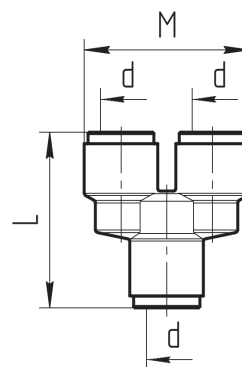

РАЗМЕРЫ			
Мод.	d	M	L
X2043 1/8 SS316	G1/8	32,1	33,6
X2043 1/4 SS316	G1/4	38,3	35,5
X2043 3/8 SS316	G3/8	44,1	42
X2043 1/2 SS316	G1/2	53	49

Заглушка с наружной резьбой Мод. X2610

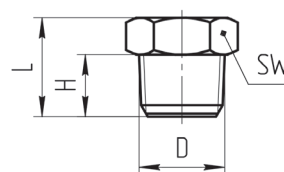

РАЗМЕРЫ				
Мод.	D	H	L	SW
X2610 1/8 SS316	R1/8	7,5	12,5	12
X2610 1/4 SS316	R1/4	9,5	15,5	14
X2610 3/8 SS316	R3/8	10,5	16	17
X2610 1/2 SS316	R1/2	12,5	18	21
X2610 3/4 SS316	R3/4	15	21	27

Заглушка с наружной резьбой Мод. X2612

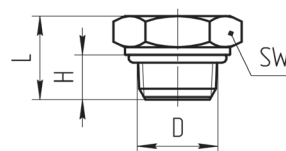

РАЗМЕРЫ				
Мод.	D	H	L	SW
X2612 M5 SS316	M5	4	7,5	8
X2612 1/8 SS316	G1/8	5,5	10,5	14
X2612 1/4 SS316	G1/4	6,5	11,5	17
X2612 3/8 SS316	G3/8	7,5	12,5	21
X2612 1/2 SS316	G1/2	9	14	24

Заглушка с наружной резьбой Мод. X2615

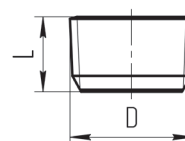

РАЗМЕРЫ		
Мод.	D	L
X2615 1/8 SS316	G1/8	7
X2615 1/4 SS316	G1/4	9
X2615 3/8 SS316	G3/8	10
X2615 1/2 SS316	G1/2	12

**ООО «Камоцци Пневматика»
Штаб-квартира, отдел продаж,
логистический и учебный центры,
производство**

Московская область,
г.о. Солнечногорск, д. Чашниково
ул. Аттилио Камоцци, д. 1
+7 (495) 786 65 85
info@camozzi.ru

Камоцци Москва

Ленинградское шоссе, 69
корпус 1, БЦ «RIVER CITY», офис 23
+7 (495) 665 02 55
moscow@camozzi.ru

Камоцци Братск

ул. Южная, 20, офис 306
+7 (3953) 258 500
bratsk@camozzi.ru

Камоцци Владивосток

пр-т столетия Владивостока, 155
корпус А, офис 208
+7 (4232) 20 89 33
vladivostok@camozzi.ru

Камоцци Воронеж

ул. Текстильщиков, 5Б
корпус 1, подъезд 1, этаж 2
+7 (473) 200 88 11
vrg@camozzi.ru

Камоцци Волгоград

ул. Баррикадная, 1Б, офис 517
+7 (8442) 35 85 75
volgograd@camozzi.ru

Камоцци Екатеринбург

пр-т Ленина, 50Б, офис 703
БЦ «Континент»
+7 (343) 354 32 57
ural@camozzi.ru

Камоцци Иркутск

ул. Байкальская, 206, офис 610
+7 (3952) 50 03 96
irkutsk@camozzi.ru

Камоцци Казань

ул. Декабристов, 85Б
БЦ «Релита», офис 713
+7 (843) 528 26 08
kazan@camozzi.ru

Камоцци Калининград

ул. Индустриальная, 2А
офис 37, ТД «Вектор»
+7 (4012) 27 07 37
kld@camozzi.ru

Камоцци Киров

Октябрьский пр-т, 104, офис 103
+7 (8332) 211 309
kirov@camozzi.ru

Камоцци Краснодар

ул. Зиповская, 8, офис 803
БЦ «Интерфорум»
+7 (861) 297 49 61
krasnodar@camozzi.ru

Камоцци Красноярск

ул. Академика Вавилова, 2Ж
офис 4-07
+7 (391) 236 59 07
krasnoyarsk@camozzi.ru

Камоцци Магнитогорск

ул. Герцена, 6, офис 812
+7 (351) 928 21 24
zykov@camozzi.ru

Камоцци Набережные Челны

пр. Хасана Туфана, 12
БЦ «2.18», офис 0608
+7 (8552) 20 34 60
chelny@camozzi.ru

Камоцци Нижний Новгород

ул. Короленко, 29, офис 311
+7 (831) 220 55 41
nнов@camozzi.ru

Камоцци Новокузнецк

пр-т Н. С. Ермакова, 9А
офис 251
+7 (3843) 77 76 36
novokuznetsk@camozzi.ru

Камоцци Новосибирск

ул. Шевченко, 15/1
+7 (383) 280 41 84
nsk@camozzi.ru

Камоцци Обнинск

ул. Королева, 4Б, офис 4.15
БЦ "БРИТАНИКА"
+7 (48439) 2 92 52
obninsk@camozzi.ru

Камоцци Омск

ул. Гагарина, 14, офис 4.1
+7 (3812) 71 94 94
omsk@camozzi.ru

Камоцци Пермь

ул. Мира, 45А, офис 301
+7 (342) 205 76 41
perm@camozzi.ru

Камоцци Пятигорск

ул. Кочубея, 67
+7 (8793) 97 53 03
kmtv@camozzi.ru

Камоцци Ростов-на-Дону

пр. Буденновский, 3, офис 408
+7 (863) 299 01 63
rostov@camozzi.ru

Камоцци Рязань

Московское шоссе, 16
+7 (4912) 37 77 75
ryazan@camozzi.ru

Камоцци Самара

ул. Водников, 60, офис 631
+7 (846) 276 68 92
samara@camozzi.ru

Камоцци Санкт-Петербург

ул. Роцинская, 3, корпус 2
строение 2, офис 405
БЦ «Green Yard»
+7 (812) 539 39 39
spb@camozzi.ru

Камоцци Тольятти

ул. Коммунальная, 39
офис 705, ОЦ «Подсолнухи»
+7 (8482) 20 63 11
togliatti@camozzi.ru

Камоцци Тула

ул. Радищева, 8, офис 210
+7 (4872) 33 83 90
tula@camozzi.ru

Камоцци Тюмень

ул. Республики, 59, офис 604
+7 (3452) 56 89 86
tyumen@camozzi.ru

Камоцци Уфа

ул. Пархоменко, 156/1А, офис 113
+7 (347) 246 40 76
ufa@camozzi.ru

Камоцци Хабаровск

ул. Шабадина, 19А, офис 512
+7 (4212) 26 03 96
khabarovsk@camozzi.ru

Камоцци Челябинск

ул. Коммуны, 87, офис 704
+7 (351) 200 43 77
chel@camozzi.ru

Камоцци Ярославль

пр-т Толбухина, 17/65, офис 209
+7 (4852) 20 63 65
yaroslavl@camozzi.ru



Automation